



Návod k obsluze

ColorEdge® CS2740

LCD monitor se správou barev

Důležité

Přečtěte si prosím tento Návod k obsluze a **BEZPEČNOSTNÍ OPATŘENÍ** (samostatný dokument), abyste si osvojili bezpečné a efektivní používání tohoto přístroje.

- Základní informace o instalaci a připojení monitoru k počítači naleznete v Návodu pro instalaci.
- Aktuální informace o produktu a Návod k obsluze naleznete na našich webových stránkách:

www.eizoglobal.com

Umístění varovných nápisů

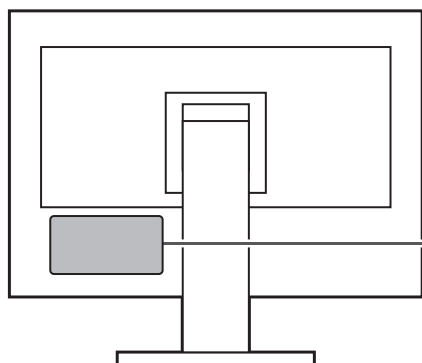

WARNING

RISK OF ELECTRIC SHOCK. DO NOT OPEN.

AVERTISSEMENT

RISQUE DE CHOC ELECTRIQUE. NE PAS OUVRIR.

WARNUNG

GEFAHR DES ELEKTRISCHEN SCHLAGES. RÜCKWAND NICHT ENTFERNEN.

警告

触电危険，请勿打开后盖。

警告

感電の恐れあり，カバーをあけないでください。

The equipment must be connected to a grounded main outlet.

L'appareil doit être relié à une prise avec terre.

Jordet stikkontakt skal benyttes når apparatet tilkobles datanett.

Apparaten skall anslutas till jordat nätuttag.

设备必须连接到接地地的电源插座。

電源コードのアースは必ず接地してください。

Tento výrobek byl speciálně nastaven pro použití v regionu, do kterého byl původně dodán. Při použití mimo určenou oblast nemusí přístroj pracovat tak, jak je uvedeno v technických údajích.

Žádná část tohoto návodu nesmí být reprodukována, ukládána v rešeršním systému či přenášena v jakékoliv formě nebo jakýmkoliv způsobem (elektronicky, mechanicky či jinak) bez předchozího písemného souhlasu společnosti EIZO Corporation.

Společnost EIZO Corporation není povinna uchovávat jakékoliv jí zaslané důvěrné materiály nebo informace, ledaže by byla učiněna opatření shodující se s potvrzením o příjmu uvedených informací společností EIZO Corporation. Přestože se maximálně snažíme, aby údaje v tomto návodu byly aktuální, vyhrazujeme si právo na případné změny technických údajů monitorů EIZO.

Poznámky k tomuto monitoru

Kromě vytváření dokumentů, sledování multimédii a dalšího použití, je tento monitor také vhodný pro takové aplikace jako je kreativní grafika a zpracování digitálních fotografií, kde je věrné podání barev prioritou.

Tento výrobek byl speciálně nastaven pro použití v regionu, do kterého byl původně dodán. Při používání mimo tento region se nemusí výrobek chovat podle uvedených údajů.

Na tento výrobek není poskytována záruka v případě použití jiným způsobem, než je popsáno v tomto návodu.

Údaje uvedené v tomto návodu jsou platné jen v případě použití:

- Napájecích kabelů, které jsou součástí balení
- Námi určeného typu signálních kabelů

S tímto výrobkem používejte příslušenství vyrobené nebo doporučené společností EIZO.

Pokud výrobek umístíte na lakovanou pracovní plochu, může její lak kvůli složení pryže stojanu přilnout k jeho spodku. Před použitím proto zkontrolujte povrch stolu.

Podle našich měření zabere stabilizace zobrazení monitoru okolo 30 minut. Po zapnutí monitoru proto vyčkejte alespoň 30 minut, než začnete provádět úpravy nastavení monitoru.

Jas monitoru by měl být nastaven na nižší hodnoty, aby se předešlo velkým změnám zářivosti způsobeným dlouhodobým použitím.

Pokud je dlouhou dobu zobrazen jeden obraz a pak se obraz změní, může se objevit zbytkový (přetrvávající) obraz. Doporučujeme vám používat spořič obrazovky nebo časovač vypnutí, je-li zobrazen stejný obraz po dlouhou dobu. Na obrazovce se v takovém případě může objevit zbytkový obraz. Zbytkový obraz odstraníte změnou zobrazení či vypnutím monitoru na několik hodin.

Pokud je monitor v neustálém provozu po dlouhou dobu, mohou se na obrazovce objevit tmavé šmouhy nebo vypálený obraz. Pro maximalizaci životnosti monitoru jej doporučujeme pravidelně vypínat.

Pravidelným čištěním bude váš monitor vypadat stále jako nový a prodloužíte tím jeho životnost (viz „Čištění“ (str. 4)).

LCD panel je vyroben vysoce přesnou technologií. Pokud se přesto objeví černé nebo stále svítící pixely, nejedná se o poruchu. Pravděpodobnost výskytu bezvadných pixelů: 99,9994 % nebo vyšší.

Podsvícení LCD panelu má konečnou dobu životnosti. V závislosti na způsobu použití může být životnost podsvícení zkrácena a diody bude zapotřebí vyměnit. Pokud obrazovka ztmavne nebo začne blikat, kontaktuje místního zástupce společnosti EIZO.

Netlačte na panel nebo na jeho okraje příliš velkou silou, mohlo by dojít k poškození obrazovky nebo ke vzniku vad obrazu. Pokud by byla obrazovka dlouhodobě vystavena tlaku, mohl by se LCD panel znehodnotit nebo poškodit. (Pokud jsou stopy po působení tlaku stále vidět, zobrazte na monitoru bílou nebo černou barvu. Vady obrazu by pak měly zmizet.)

Chraňte obrazovku před poškrábáním ostrými předměty. Tyto předměty by mohly poškodit povrch panelu. Nepokoušejte se čistit povrch pomocí papírových kapesníků, neboť by mohly poškrábat panel.

Přenesete-li studený monitor do teplé místnosti nebo stoupne-li rychle teplota v místnosti, může dojít ke sražení vody uvnitř i vně monitoru. V takovém případě monitor nezapínejte. Vyčkejte, dokud se sražená voda nevypaří. V opačném případě by mohlo dojít k poškození monitoru.

Čištění

V případě potřeby je možné skvrny na LCD panelu a krytu zařízení odstranit navlhčeným hadříkem.

Upozornění

- Chemické látky jako alkohol nebo různé dezinfekční prostředky mohou způsobit změnu lesku, matování a vyblednutí krytu monitoru či obrazovky. Také mohou vést ke zhoršení kvality obrazu.
- Nikdy nepoužívejte ředidla, benzín, alkohol, abrasivní prostředky nebo jiné agresivní čisticí prostředky. Při jejich použití by mohlo dojít k poškození LCD panelu a krytu přístroje.

Poznámka

- K čištění vnější schránky monitoru a jeho LCD panelu doporučujeme použití přípravku ScreenCleaner (k dispozici ve volném prodeji).

Pohodlné používání monitoru

- Příliš tmavá nebo jasná obrazovka může mít vliv na vaše oči. Vždy upravte jas monitoru podle okolních podmínek.
- Při dlouhodobém sledování monitoru se mohou vaše oči unavit. Každou hodinu si vždy na 10 minut odpočiňte.

Obsah

Poznámky k tomuto monitoru	3	Kapitola 5 Administrator Settings.....	33
Čištění.....	4	5-1. Základní ovládání menu „Administrator Settings“	33
Pohodlné používání monitoru	4	5-2. Funkce menu „Administrator Settings“... ..	34
Obsah	5	Kapitola 6 Řešení problémů.....	36
Kapitola 1 Úvod	6	6-1. Žádný obraz	36
1-1. Vlastnosti.....	6	6-2. Problémy se zobrazením.....	37
● Uživatelsky definovatelná funkční tlačítka	6	6-3. Ostatní problémy	38
● Podpora DisplayPort Alt Mode / USB Power Delivery	6	Kapitola 7 Připevnění/demontáž stojanu	39
● Podpora softwaru pro správu barev „ColorNavigator 7“ a nástroje pro porovnávání barev pro tisk fotografií „Quick Color Match“	6	7-1. Demontáž stojanu	39
1-2. Popis funkcí a ovládacích prvků.....	7	7-2. Připevnění volitelného držáku	40
● Vpředu	7	7-3. Připevnění originálního stojanu zpět	40
● Zezadu	8	Kapitola 8 Reference	41
1-3. Podporovaná rozlišení	9	8-1. Připevnění/uvolnění držáku kabelu	41
● Konektor DisplayPort	9	8-2. Připojení více externích zařízení.....	43
● Konektor HDMI.....	10	8-3. Použití USB rozbočovače	44
● Konektor USB-C	12	● Postup při zapojení	44
1-4. Změna nastavení zobrazení v počítači	14	8-4. Technické údaje	45
● Windows 10.....	14	● Příslušenství.....	46
● Windows 8.1 / Windows 7	14	Příloha	47
● macOS	15	Ochranné známky	47
Kapitola 2 Základní nastavení.....	16	Licence	47
2-1. Použití ovládacích tlačítek.....	16		
● Ikony tlačítkové nabídky	17		
2-2. Přepínání vstupních signálů.....	17		
2-3. Volba režimu zobrazení (Color Mode)	17		
● Obrazové režimy	18		
Kapitola 3 Nastavení funkčních tlačítek	19		
3-1. Základní ovládání funkčních tlačítek.....	19		
3-2. Přiřazení funkce k funkčnímu tlačítku.....	19		
● Funkce, které je možné přiřadit k funkčním tlačítkům	21		
Kapitola 4 Pokročilá nastavení	22		
4-1. Základní ovládání menu s nastavením	22		
4-2. Přehled funkcí v menu s nastavením.....	24		
● Signal	24		
● Color	26		
● Screen	29		
● Preferences	30		
● Languages	32		
● Information	32		

Kapitola 1 Úvod

Tato kapitola popisuje vlastnosti monitoru a názvy jednotlivých ovládacích prvků.

1-1. Vlastnosti

● Uživatelsky definovatelná funkční tlačítka

Často používané funkce je možné přiřadit k tlačítkům na čelní straně monitoru a zvýšit tak produktivitu práce. Mezi funkce, které lze přiřadit k funkčním tlačítkům, patří:

- Brightness
- Prev. Color Mode
- Information

Viz „Kapitola 3 Nastavení funkčních tlačítek“ (str. 19).

● Podpora DisplayPort Alt Mode / USB Power Delivery

Tento monitor je vybaven konektorem USB-C, který podporuje jak přenos videosignálu (režim DisplayPort Alt Mode), tak nabíjení externích zařízení (funkce USB Power Delivery).

Konektor je schopen poskytovat napájení o výkonu maximálně 60 W připojenému notebooku v režimu externího monitoru.

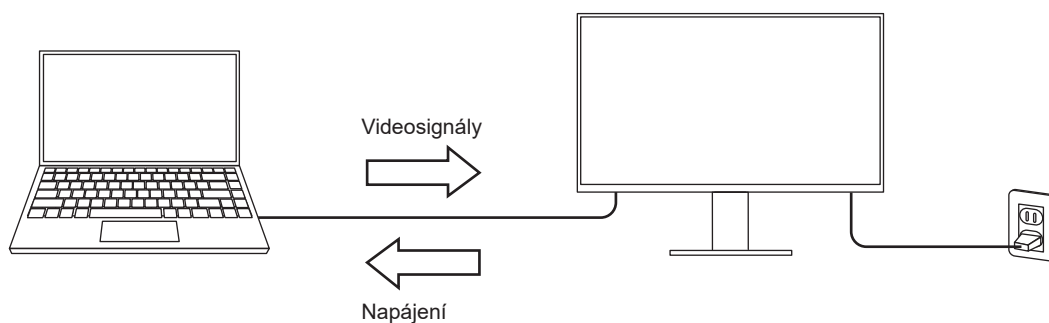

Poznámka

- Pro nabíjení je zapotřebí, aby byl připojený notebook vybavený konektorem USB-C a podporoval nabíjení z konektoru USB prostřednictvím funkce USB Power Delivery. Nabíjení nemusí být v závislosti na technických parametrech externího zařízení vždy k dispozici.
- Pro přenos videosignálu prostřednictvím konektoru USB-C musí být připojené zařízení vybavené konektorem USB-C a podporovat přenos videosignálu prostřednictvím tohoto konektoru.
- Připojené zařízení bude stále nabíjeno, i když je monitor v úsporném režimu.

● Podpora softwaru pro správu barev „ColorNavigator 7“ a nástroje pro porovnávání barev pro tisk fotografií „Quick Color Match“

Používáním tohoto produktu se softwarem „ColorNavigator 7“ nebo „Quick Color Match“ navrženým speciálně pro řadu ColorEdge můžete optimalizovat výkon tohoto monitoru a ještě usnadnit jeho používání.

- ColorNavigator 7
Senzor a software ColorNavigator 7 lze použít k kalibraci monitoru a k vytvoření nebo úpravě kalibračních cílů. Senzor není součástí balení monitoru a je k dispozici jako volitelný produkt.
- Quick Color Match
Tento software lze snadno použít ke sladění barev obrazovky monitoru a tištěných fotografií. Nutnou podmínkou je použití kompatibilní tiskárny a softwaru pro úpravu fotografií.

1-2. Popis funkcí a ovládacích prvků

● Vpředu

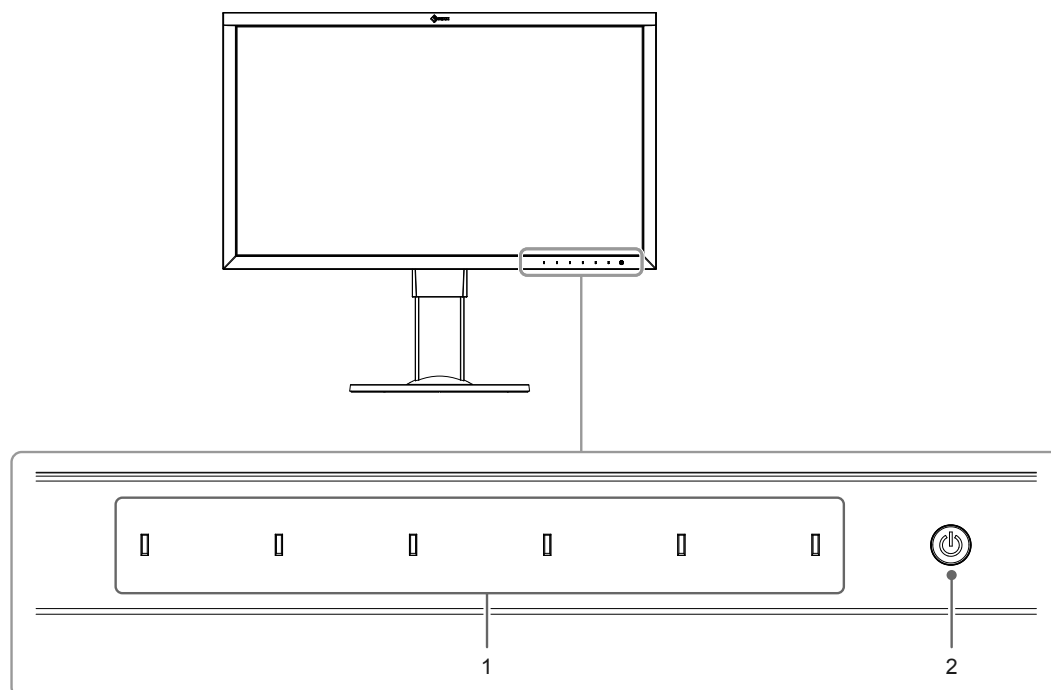

1. Ovládací tlačítka	Slouží k zobrazení nabídek. Funkce tlačítek odpovídají příslušné nabídce na monitoru. Klepněte na tlačítko pro zobrazení příslušné nabídky. Tlačítka se rozsvítí po uvedení monitoru do provozu.
2. Vypínač napájení	Zapnutí/vypnutí napájení. Klepnutím na tlačítko uvedete monitor do provozu. Při zapnutém napájení svítí indikátor v tlačítku. Barva indikátoru závisí na provozním stavu monitoru. Svítí bíle : Normální provozní režim Svítí oranžově : Úsporný režim Zhasnutý : Napájení vypnuto

● Zezadu

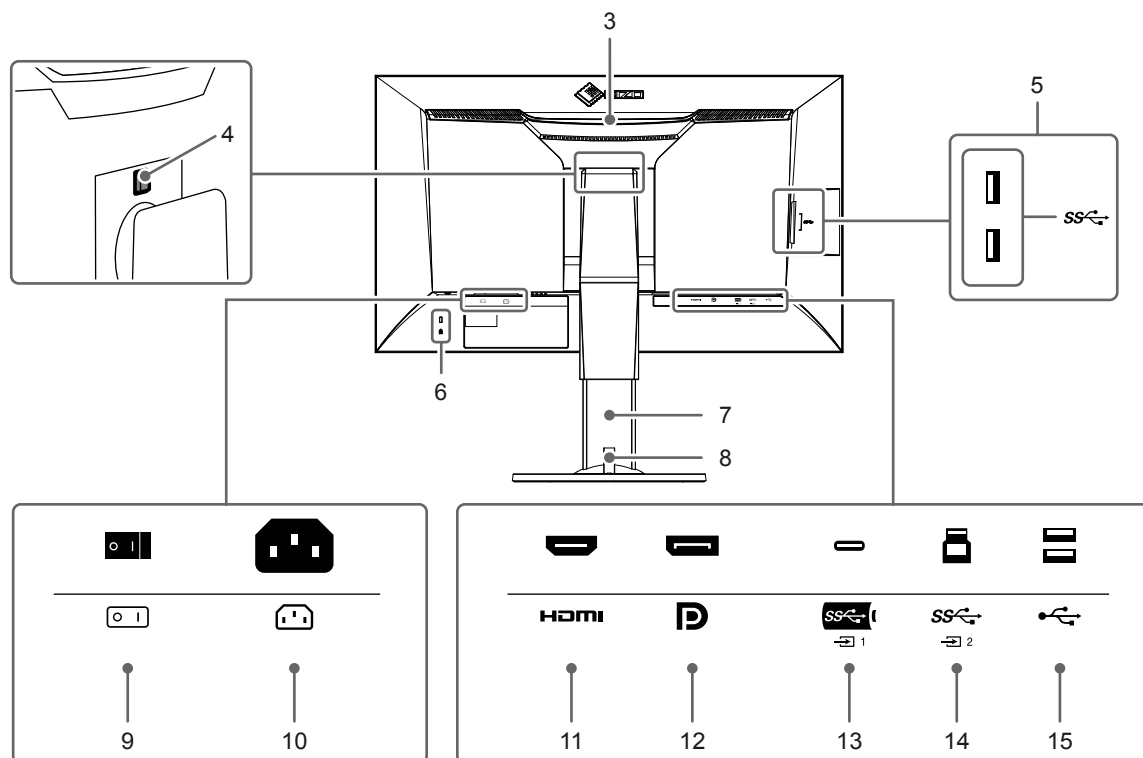

3. Transportní rukojeť	Tato rukojeť slouží k přenášení monitoru. Upozornění • Při zvedání monitoru za rukojeť jej mírně přidržujte zespodu a nestě jej opatrně, abyste předešli pádu na zem.
4. Tlačítko pro uvolnění	Pomocí tohoto tlačítka je možné vyjmout monitor ze stojanu.
5. Konektor USB typu A. (výstupní USB port)	Připojení USB periférií. Podpora USB 3.1, gen. 1 Tento konektor je označen modrou barvou.
6. Otvor pro bezpečnostní zámek	Podporuje bezpečnostní systém Kensington MicroSaver.
7. Stojan^{*1}	Slouží k nastavení výšky a úhlu (sklopení a otočení) monitoru.
8. Držák kabelů	Drží pohromadě kabely monitoru. Podrobnosti o instalaci držáku kabelu viz „8-1. Připevnění/uvolnění držáku kabelu“ (str. 41).
9. Hlavní síťový vypínač	Zapnutí/vypnutí síťového napájení. : zapnuto, ○ : Vyp.
10. Napájecí konektor	Pro připojení napájecího kabelu.
11. HDMI konektor	Pro připojení externího zařízení vybaveného výstupem HDMI.
12. Konektor DisplayPort	Pro připojení externího zařízení vybaveného výstupem DisplayPort.
13. Konektor USB-C (vstupní USB port)	Pro připojení zařízení vybaveného konektorem USB-C.
14. Konektor USB typu B. (vstupní USB port)	Pro připojení USB kabelu pro použití s programy, které vyžadují USB spojení, nebo při použití jako USB rozbočovač. Tento konektor je označen modrou barvou.
15. Konektor USB typu A. (výstupní USB port)	Připojení USB periférií. Podporuje specifikaci USB 2.0.

*1 Po odmontování stojanu lze připevnit jiný držák / stojan dle vaší volby (viz „7-2. Připevnění volitelného držáku“ (str. 40)).

1-3. Podporovaná rozlišení

Tento monitor podporuje následující rozlišení.

● Konektor DisplayPort

Rozlišení	Typ obrazu*1	Vertikální frekvence Frequency	Version 1.1*2	Version 1.2, Version 1.2 / YUV*2	YCbCr 4:4:4	YCbCr 4:2:2	RGB 4:4:4
640 × 480	P	59,940 Hz	√	√	10/8 bitů	10/8 bitů	10/8 bitů
640 × 480	P	60,000 Hz	√	√	10/8 bitů	10/8 bitů	10/8 bitů
720 × 400	P	70,087 Hz	√	√	10/8 bitů	10/8 bitů	10/8 bitů
720 × 480	P	59,940 Hz	√	√	10/8 bitů	10/8 bitů	10/8 bitů
720 × 480	P	59,941 Hz	√	√	10/8 bitů	10/8 bitů	10/8 bitů
720 × 480	P	60,000 Hz	√	√	10/8 bitů	10/8 bitů	10/8 bitů
720 × 576	P	50,000 Hz	√	√	10/8 bitů	10/8 bitů	10/8 bitů
800 × 600	P	60,317 Hz	√	√	10/8 bitů	10/8 bitů	10/8 bitů
1024 × 768	P	60,004 Hz	√	√	10/8 bitů	10/8 bitů	10/8 bitů
1280 × 720	P	50,000 Hz	√	√	10/8 bitů	10/8 bitů	10/8 bitů
1280 × 720	P	59,940 Hz	√	√	10/8 bitů	10/8 bitů	10/8 bitů
1280 × 720	P	60,000 Hz	√	√	10/8 bitů	10/8 bitů	10/8 bitů
1280 × 960	P	60,000 Hz	√	√	10/8 bitů	10/8 bitů	10/8 bitů
1280 × 1024	P	60,020 Hz	√	√	10/8 bitů	10/8 bitů	10/8 bitů
1600 × 1200	P	60,000 Hz	√	√	10/8 bitů	10/8 bitů	10/8 bitů
1680 × 1050	P	59,883 Hz	√	√	10/8 bitů	10/8 bitů	10/8 bitů
1680 × 1050	P	59,954 Hz	√	√	10/8 bitů	10/8 bitů	10/8 bitů
1920 × 1080	P	23,976 Hz	√	√	10/8 bitů	10/8 bitů	10/8 bitů
1920 × 1080	P	24,000 Hz	√	√	10/8 bitů	10/8 bitů	10/8 bitů
1920 × 1080	P	25,000 Hz	√	√	10/8 bitů	10/8 bitů	10/8 bitů
1920 × 1080	P	29,970 Hz	√	√	10/8 bitů	10/8 bitů	10/8 bitů
1920 × 1080	P	30,000 Hz	√	√	10/8 bitů	10/8 bitů	10/8 bitů
1920 × 1080	P	50,000 Hz	√	√	10/8 bitů	10/8 bitů	10/8 bitů
1920 × 1080	I	50,000 Hz	√	√	10/8 bitů	10/8 bitů	10/8 bitů
1920 × 1080	P	59,940 Hz	√	√	10/8 bitů	10/8 bitů	10/8 bitů
1920 × 1080	I	59,940 Hz	√	√	10/8 bitů	10/8 bitů	10/8 bitů
1920 × 1080	P	59,963 Hz	√	√	10/8 bitů	10/8 bitů	10/8 bitů
1920 × 1080	P	60,000 Hz	√	√	10/8 bitů	10/8 bitů	10/8 bitů
1920 × 1080	I	60,000 Hz	√	√	10/8 bitů	10/8 bitů	10/8 bitů
1920 × 1200	P	59,885 Hz	√	√	10/8 bitů	10/8 bitů	10/8 bitů
1920 × 1200	P	59,950 Hz	√	√	10/8 bitů	10/8 bitů	10/8 bitů
2048 × 1080	P	24,000 Hz	√	√	10/8 bitů	10/8 bitů	10/8 bitů
2048 × 1080	P	48,000 Hz	√	√	10/8 bitů	10/8 bitů	10/8 bitů
2048 × 1152	P	60,000 Hz	√	√	10/8 bitů	10/8 bitů	10/8 bitů
2560 × 1080	P	23,976 Hz	√	√	10/8 bitů	10/8 bitů	10/8 bitů
2560 × 1080	P	24,000 Hz	√	√	10/8 bitů	10/8 bitů	10/8 bitů
2560 × 1080	P	25,000 Hz	√	√	10/8 bitů	10/8 bitů	10/8 bitů
2560 × 1080	P	29,970 Hz	√	√	10/8 bitů	10/8 bitů	10/8 bitů
2560 × 1080	P	30,000 Hz	√	√	10/8 bitů	10/8 bitů	10/8 bitů
2560 × 1080	P	50,000 Hz	√	√	10/8 bitů	10/8 bitů	10/8 bitů
2560 × 1080	P	59,940 Hz	√	√	10/8 bitů	10/8 bitů	10/8 bitů
2560 × 1080	P	60,000 Hz	√	√	10/8 bitů	10/8 bitů	10/8 bitů
2560 × 1440	P	29,935 Hz	√	√	10/8 bitů	10/8 bitů	10/8 bitů
2560 × 1440	P	59,951 Hz	√	√	10/8 bitů	10/8 bitů	10/8 bitů
2560 × 1600	P	59,972 Hz	√	√	10/8 bitů	10/8 bitů	10/8 bitů
3840 × 2160*3	P	23,976 Hz	√	√	10/8 bitů	10/8 bitů	10/8 bitů
3840 × 2160*3	P	23,999 Hz	√	√	10/8 bitů	10/8 bitů	10/8 bitů
3840 × 2160*3	P	24,000 Hz	√	√	10/8 bitů	10/8 bitů	10/8 bitů

Rozlišení	Typ obrazu* ¹	Vertikální frekvence Frequency	Version 1.1* ²	Version 1.2, Version 1.2 / YUV* ²	YCbCr 4:4:4	YCbCr 4:2:2	RGB 4:4:4
3840 × 2160* ³	P	24,989 Hz	√	√	10/8 bitů	10/8 bitů	10/8 bitů
3840 × 2160* ³	P	25,000 Hz	√	√	10/8 bitů	10/8 bitů	10/8 bitů
3840 × 2160* ³	P	29,970 Hz	√	√	10/8 bitů	10/8 bitů	10/8 bitů
3840 × 2160* ³	P	29,981 Hz	√	√	10/8 bitů	10/8 bitů	10/8 bitů
3840 × 2160* ³	P	30,000 Hz	√	√	10/8 bitů	10/8 bitů	10/8 bitů
3840 × 2160* ³	P	50,000 Hz	-	√	8 bitů	8 bitů	8 bitů
3840 × 2160* ³	P	59,940 Hz	-	√	8 bitů	8 bitů	8 bitů
3840 × 2160* ³	P	59,997 Hz	-	√	10/8 bitů	10/8 bitů	10/8 bitů
3840 × 2160* ³	P	60,000 Hz	-	√	8 bitů	8 bitů	8 bitů

*1 P: Progresivní, I: Prokládaný

*2 Položku „Signal Format“ (str. 35) je nutné nastavit.

*3 Doporučené rozlišení

● Konektor HDMI

Rozlišení	Typ obrazu* ¹	Vertikální frekvence Frekvence	4K 30 Hz* ²	4K 60 Hz, 4K 60 Hz / YUV* ²	YCbCr 4:4:4	YCbCr 4:2:2	YCbCr 4:2:0	RGB 4:4:4
640 × 480	P	59,940 Hz	√	√	12/10/8 bitů	12/10/8 bitů	-	12/10/8 bitů
640 × 480	P	60,000 Hz	√	√	12/10/8 bitů	12/10/8 bitů	-	12/10/8 bitů
720 × 400	P	70,087 Hz	√	√	12/10/8 bitů	12/10/8 bitů	-	12/10/8 bitů
720 × 480	P	59,940 Hz	√	√	12/10/8 bitů	12/10/8 bitů	-	12/10/8 bitů
720 × 480	I	59,940 Hz	√	√	12/10/8 bitů	12/10/8 bitů	-	12/10/8 bitů
720 × 480	P	59,941 Hz	√	√	12/10/8 bitů	12/10/8 bitů	-	12/10/8 bitů
720 × 480	P	60,000 Hz	√	√	12/10/8 bitů	12/10/8 bitů	-	12/10/8 bitů
720 × 480	I	60,000 Hz	√	√	12/10/8 bitů	12/10/8 bitů	-	12/10/8 bitů
720 × 576	P	50,000 Hz	√	√	12/10/8 bitů	12/10/8 bitů	-	12/10/8 bitů
720 × 576	I	50,000 Hz	√	√	12/10/8 bitů	12/10/8 bitů	-	12/10/8 bitů
800 × 600	P	60,317 Hz	√	√	12/10/8 bitů	12/10/8 bitů	-	12/10/8 bitů
1024 × 768	P	60,004 Hz	√	√	12/10/8 bitů	12/10/8 bitů	-	12/10/8 bitů
1280 × 720	P	50,000 Hz	√	√	12/10/8 bitů	12/10/8 bitů	-	12/10/8 bitů
1280 × 720	P	59,940 Hz	√	√	12/10/8 bitů	12/10/8 bitů	-	12/10/8 bitů
1280 × 720	P	60,000 Hz	√	√	12/10/8 bitů	12/10/8 bitů	-	12/10/8 bitů
1280 × 960	P	60,000 Hz	√	√	12/10/8 bitů	12/10/8 bitů	-	12/10/8 bitů
1280 × 1024	P	60,020 Hz	√	√	12/10/8 bitů	12/10/8 bitů	-	12/10/8 bitů
1600 × 1200	P	60,000 Hz	√	√	12/10/8 bitů	12/10/8 bitů	-	12/10/8 bitů
1680 × 1050	P	59,883 Hz	√	√	12/10/8 bitů	12/10/8 bitů	-	12/10/8 bitů

Rozlišení	Typ obrazu ^{*1}	Vertikální frekvence Frekvence	4K 30 Hz ^{*2}	4K 60 Hz, 4K 60 Hz / YUV ^{*2}	YCbCr 4:4:4	YCbCr 4:2:2	YCbCr 4:2:0	RGB 4:4:4
1680 × 1050	P	59,954 Hz	√	√	12/10/8 bitů	12/10/8 bitů	-	12/10/8 bitů
1920 × 1080	P	23,976 Hz	√	√	12/10/8 bitů	12/10/8 bitů	-	12/10/8 bitů
1920 × 1080	P	24,000 Hz	√	√	12/10/8 bitů	12/10/8 bitů	-	12/10/8 bitů
1920 × 1080	P	25,000 Hz	√	√	12/10/8 bitů	12/10/8 bitů	-	12/10/8 bitů
1920 × 1080	P	29,970 Hz	√	√	12/10/8 bitů	12/10/8 bitů	-	12/10/8 bitů
1920 × 1080	P	30,000 Hz	√	√	12/10/8 bitů	12/10/8 bitů	-	12/10/8 bitů
1920 × 1080	P	50,000 Hz	√	√	12/10/8 bitů	12/10/8 bitů	-	12/10/8 bitů
1920 × 1080	I	50,000 Hz	√	√	12/10/8 bitů	12/10/8 bitů	-	12/10/8 bitů
1920 × 1080	P	59,940 Hz	√	√	12/10/8 bitů	12/10/8 bitů	-	12/10/8 bitů
1920 × 1080	I	59,940 Hz	√	√	12/10/8 bitů	12/10/8 bitů	-	12/10/8 bitů
1920 × 1080	P	59,963 Hz	√	√	12/10/8 bitů	12/10/8 bitů	-	12/10/8 bitů
1920 × 1080	P	60,000 Hz	√	√	12/10/8 bitů	12/10/8 bitů	-	12/10/8 bitů
1920 × 1080	I	60,000 Hz	√	√	12/10/8 bitů	12/10/8 bitů	-	12/10/8 bitů
1920 × 1200	P	59,885 Hz	√	√	12/10/8 bitů	12/10/8 bitů	-	12/10/8 bitů
1920 × 1200	P	59,950 Hz	√	√	12/10/8 bitů	12/10/8 bitů	-	12/10/8 bitů
2048 × 1080	P	24,000 Hz	√	√	12/10/8 bitů	12/10/8 bitů	-	12/10/8 bitů
2048 × 1080	P	48,000 Hz	√	√	12/10/8 bitů	12/10/8 bitů	-	12/10/8 bitů
2048 × 1152	P	60,000 Hz	√	√	12/10/8 bitů	12/10/8 bitů	-	12/10/8 bitů
2560 × 1080	P	23,976 Hz	-	√	12/10/8 bitů	12/10/8 bitů	-	12/10/8 bitů
2560 × 1080	P	24,000 Hz	-	√	12/10/8 bitů	12/10/8 bitů	-	12/10/8 bitů
2560 × 1080	P	25,000 Hz	-	√	12/10/8 bitů	12/10/8 bitů	-	12/10/8 bitů
2560 × 1080	P	29,970 Hz	-	√	12/10/8 bitů	12/10/8 bitů	-	12/10/8 bitů
2560 × 1080	P	30,000 Hz	-	√	12/10/8 bitů	12/10/8 bitů	-	12/10/8 bitů
2560 × 1080	P	50,000 Hz	-	√	12/10/8 bitů	12/10/8 bitů	-	12/10/8 bitů
2560 × 1080	P	59,940 Hz	-	√	12/10/8 bitů	12/10/8 bitů	-	12/10/8 bitů
2560 × 1080	P	60,000 Hz	-	√	12/10/8 bitů	12/10/8 bitů	-	12/10/8 bitů
2560 × 1440	P	29,935 Hz	√	√	12/10/8 bitů	12/10/8 bitů	-	12/10/8 bitů
2560 × 1440	P	59,951 Hz	√	-	8 bitů	12/10/8 bitů	-	8 bitů

Rozlišení	Typ obrazu ^{*1}	Vertikální frekvence Frekvence	4K 30 Hz ^{*2}	4K 60 Hz, 4K 60 Hz / YUV ^{*2}	YCbCr 4:4:4	YCbCr 4:2:2	YCbCr 4:2:0	RGB 4:4:4
2560 × 1600	P	59,972 Hz	√	-	8 bitů	12/10/8 bitů	-	8 bitů
3840 × 2160 ^{*3}	P	23,976 Hz	√	√	12/10/8 bitů	12/10/8 bitů	-	12/10/8 bitů
3840 × 2160 ^{*3}	P	24,000 Hz	√	√	12/10/8 bitů	12/10/8 bitů	-	12/10/8 bitů
3840 × 2160 ^{*3}	P	25,000 Hz	√	√	12/10/8 bitů	12/10/8 bitů	-	12/10/8 bitů
3840 × 2160 ^{*3}	P	29,970 Hz	√	√	12/10/8 bitů	12/10/8 bitů	-	12/10/8 bitů
3840 × 2160 ^{*3}	P	30,000 Hz	√	√	12/10/8 bitů	12/10/8 bitů	-	12/10/8 bitů
3840 × 2160 ^{*3}	P	50,000 Hz	-	√	8 bitů	12/10/8 bitů	12/10/8 bitů	8 bitů
3840 × 2160 ^{*3}	P	59,940 Hz	-	√	8 bitů	12/10/8 bitů	12/10/8 bitů	8 bitů
3840 × 2160 ^{*3}	P	60,000 Hz	-	√	8 bitů	12/10/8 bitů	12/10/8 bitů	8 bitů

*1 P: Progresivní, I: Prokládaný

*2 Položku „Signal Format“ (str. 35) je nutné nastavit.

*3 Doporučené rozlišení

● Konektor USB-C

Rozlišení	Typ obrazu ^{*1}	Vertikální frekvence Frequency	4K 30 Hz / USB3.1 ^{*2}	4K 60 Hz / USB2.0, 4K 60 Hz / USB2.0 / YUV ^{*2}	YCbCr 4:4:4	YCbCr 4:2:2
640 × 480	P	59,940 Hz	√	√	10/8 bitů	10/8 bitů
640 × 480	P	60,000 Hz	√	√	10/8 bitů	10/8 bitů
720 × 400	P	70,087 Hz	√	√	10/8 bitů	10/8 bitů
720 × 480	P	59,940 Hz	√	√	10/8 bitů	10/8 bitů
720 × 480	P	59,941 Hz	√	√	10/8 bitů	10/8 bitů
720 × 480	P	60,000 Hz	√	√	10/8 bitů	10/8 bitů
720 × 576	P	50,000 Hz	√	√	10/8 bitů	10/8 bitů
800 × 600	P	60,317 Hz	√	√	10/8 bitů	10/8 bitů
1024 × 768	P	60,004 Hz	√	√	10/8 bitů	10/8 bitů
1280 × 720	P	50,000 Hz	√	√	10/8 bitů	10/8 bitů
1280 × 720	P	59,940 Hz	√	√	10/8 bitů	10/8 bitů
1280 × 720	P	60,000 Hz	√	√	10/8 bitů	10/8 bitů
1280 × 960	P	60,000 Hz	√	√	10/8 bitů	10/8 bitů
1280 × 1024	P	60,020 Hz	√	√	10/8 bitů	10/8 bitů
1600 × 1200	P	60,000 Hz	√	√	10/8 bitů	10/8 bitů
1680 × 1050	P	59,883 Hz	√	√	10/8 bitů	10/8 bitů
1680 × 1050	P	59,954 Hz	√	√	10/8 bitů	10/8 bitů
1920 × 1080	P	23,976 Hz	√	√	10/8 bitů	10/8 bitů
1920 × 1080	P	24,000 Hz	√	√	10/8 bitů	10/8 bitů
1920 × 1080	P	25,000 Hz	√	√	10/8 bitů	10/8 bitů
1920 × 1080	P	29,970 Hz	√	√	10/8 bitů	10/8 bitů
1920 × 1080	P	30,000 Hz	√	√	10/8 bitů	10/8 bitů
1920 × 1080	P	50,000 Hz	√	√	10/8 bitů	10/8 bitů
1920 × 1080	I	50,000 Hz	√	√	10/8 bitů	10/8 bitů
1920 × 1080	P	59,940 Hz	√	√	10/8 bitů	10/8 bitů
1920 × 1080	I	59,940 Hz	√	√	10/8 bitů	10/8 bitů

Rozlišení	Typ obrazu*1	Vertikální frekvence Frequency	4K 30 Hz / USB3.1*2	4K 60 Hz / USB2.0, 4K 60 Hz / USB2.0 / YUV*2	YCbCr 4:4:4	YCbCr 4:2:2
1920 × 1080	P	59,963 Hz	√	√	10/8 bitů	10/8 bitů
1920 × 1080	P	60,000 Hz	√	√	10/8 bitů	10/8 bitů
1920 × 1080	I	60,000 Hz	√	√	10/8 bitů	10/8 bitů
1920 × 1200	P	59,885 Hz	√	√	10/8 bitů	10/8 bitů
1920 × 1200	P	59,950 Hz	√	√	10/8 bitů	10/8 bitů
2048 × 1080	P	24,000 Hz	√	√	10/8 bitů	10/8 bitů
2048 × 1080	P	48,000 Hz	√	√	10/8 bitů	10/8 bitů
2048 × 1152	P	60,000 Hz	√	√	10/8 bitů	10/8 bitů
2560 × 1080	P	23,976 Hz	√	√	10/8 bitů	10/8 bitů
2560 × 1080	P	24,000 Hz	√	√	10/8 bitů	10/8 bitů
2560 × 1080	P	25,000 Hz	√	√	10/8 bitů	10/8 bitů
2560 × 1080	P	29,970 Hz	√	√	10/8 bitů	10/8 bitů
2560 × 1080	P	30,000 Hz	√	√	10/8 bitů	10/8 bitů
2560 × 1080	P	50,000 Hz	√	√	10/8 bitů	10/8 bitů
2560 × 1080	P	59,940 Hz	√	√	10/8 bitů	10/8 bitů
2560 × 1080	P	60,000 Hz	√	√	10/8 bitů	10/8 bitů
2560 × 1440	P	29,935 Hz	√	√	10/8 bitů	10/8 bitů
2560 × 1440	P	59,951 Hz	√	√	10/8 bitů	10/8 bitů
2560 × 1600	P	59,972 Hz	√	√	10/8 bitů	10/8 bitů
3840 × 2160*3	P	23,976 Hz	√	√	10/8 bitů	10/8 bitů
3840 × 2160*3	P	23,999 Hz	√	√	10/8 bitů	10/8 bitů
3840 × 2160*3	P	24,000 Hz	√	√	10/8 bitů	10/8 bitů
3840 × 2160*3	P	24,989 Hz	√	√	10/8 bitů	10/8 bitů
3840 × 2160*3	P	25,000 Hz	√	√	10/8 bitů	10/8 bitů
3840 × 2160*3	P	29,970 Hz	√	√	10/8 bitů	10/8 bitů
3840 × 2160*3	P	29,981 Hz	√	√	10/8 bitů	10/8 bitů
3840 × 2160*3	P	30,000 Hz	√	√	10/8 bitů	10/8 bitů
3840 × 2160*3	P	50,000 Hz	-	√	8 bitů	8 bitů
3840 × 2160*3	P	59,940 Hz	-	√	8 bitů	8 bitů
3840 × 2160*3	P	59,997 Hz	-	√	10/8 bitů	10/8 bitů
3840 × 2160*3	P	60,000 Hz	-	√	8 bitů	8 bitů

*1 P: Progresivní, I: Prokládaný

*2 Položku „Signal Format“ (str. 35) je nutné nastavit.

*3 Doporučené rozlišení

1-4. Změna nastavení zobrazení v počítači

Pokud není po připojení monitoru k PC obraz zobrazen správně, postupujte podle následujícího postupu a proveďte změnu nastavení zobrazení.

● Windows 10

1. Klepněte pravým tlačítkem myši na volném místě plochy.
2. V kontextové nabídce klikněte na „Nastavení zobrazení“ – zobrazí se obrazovka „Nastavení“.
3. Pokud je k počítači připojeno více monitorů, včetně např. obrazovky notebooku, zvolte možnost „Rozšířit tato zobrazení“ v rozbalovací nabídce „Více displejů“ a klikněte na tlačítko „Ponechat změny“ v potvrzovacím okně. Po změně nastavení klikněte na monitor v nabídce „Přizpůsobení displeje“.
4. Zaškrtněte možnost „Nastavit tento monitor jako hlavní“ nabídky „Více displejů“.
5. Ujistěte se, že je v nabídce „Rozlišení“ nastavena doporučená hodnota rozlišení obrazovky (u rozlišení bude uveden text „(doporučené)“).
6. Pro změnu nastavení velikosti textu a ikon zvolte z rozbalovací nabídky požadované měřítko (v procentech).
7. Pokud se po změně nastavení zobrazí výzva k odhlášení, odhlaste se a znova přihlaste.

● Windows 8.1 / Windows 7

Chcete-li zobrazit pracovní plochu ve Windows 8.1, klepněte na dlaždici „Plocha“ na obrazovce Start.

1. Klepněte pravým tlačítkem myši na volném místě plochy.
2. Z nabídky vyberte „Rozlišení obrazovky“.
3. Pokud je k počítači připojeno více monitorů, včetně např. obrazovky notebooku, zvolte možnost „Rozšířit tato zobrazení“ v rozbalovací nabídce „Více displejů“ a klikněte na tlačítko „Použít“. V potvrzujícím dialogu klepněte na „Ponechat změny“.
4. Vyberte monitor v nabídce „Displej“, zaškrtněte možnost „Nastavit tento monitor jako hlavní“ a klikněte na „Použít“. Zobrazení na monitoru bude nyní optimální.
5. Ujistěte se, že je v nabídce „Rozlišení“ nastavena doporučená hodnota rozlišení obrazovky (u rozlišení bude uveden text „(doporučené)“).
6. Pro změnu velikosti textu a ikon klikněte na položku „Zvětšit nebo zmenšit text a další položky“. Posuňte posuvník, dokud položky v obrázku náhledu nebudou mít velikost, jakou chcete, a poté klikněte na tlačítko „Použít“.
7. Pokud se po změně nastavení zobrazí výzva k odhlášení, odhlaste se a znova přihlaste.

● macOS

1. Vyberte „Předvolby systému“ z nabídky Apple.
2. Po zobrazení dialogového okna „Předvolby systému“ klepněte na „Monitory“.
3. Pokud je k počítači připojeno více monitorů, včetně např. obrazovky notebooku, ujistěte se, že na panelu „Uspořádání“ není zaškrtnuté políčko „Zrcadlit monitory“. Pokud je toto políčko zaškrtnuté, odškrtněte jej.
4. Přejděte do panelu „Monitor“ a ujistěte se, že je zvolena možnost „Výchozí pro monitor“ pro volbu „Rozlišení“. V opačném případě tuto možnost nastavte. Touto volbou bude nastaveno optimální rozlišení monitoru. Zavřete nabídku „Předvolby systému“. Pokud je k počítači připojeno více monitorů, včetně např. obrazovky notebooku, proveďte pro každý monitor příslušná nastavení v panelu „Monitor“.
5. V případě, že chcete nastavit vlastní rozlišení monitoru, klikněte na volbu „V měřítku“ a poté vyberte požadované rozlišení (ze seznamu nebo pomocí ikony). Následně zavřete panel.

Kapitola 2 Základní nastavení

Následující kapitola popisuje základní funkce a parametry, které lze nastavit prostřednictvím tlačítek na přední straně monitoru.

Pokročilá nastavení a konfigurační procedury se provádějí pomocí menu s nastavením, viz „[Kapitola 4 Pokročilá nastavení](#)“ (str. 22).

2-1. Použití ovládacích tlačítek

1. Zobrazení tlačítkové nabídky

1. Klepněte na jakékoliv tlačítko (s výjimkou ).

Na obrazovce se objeví tlačítková nabídka.

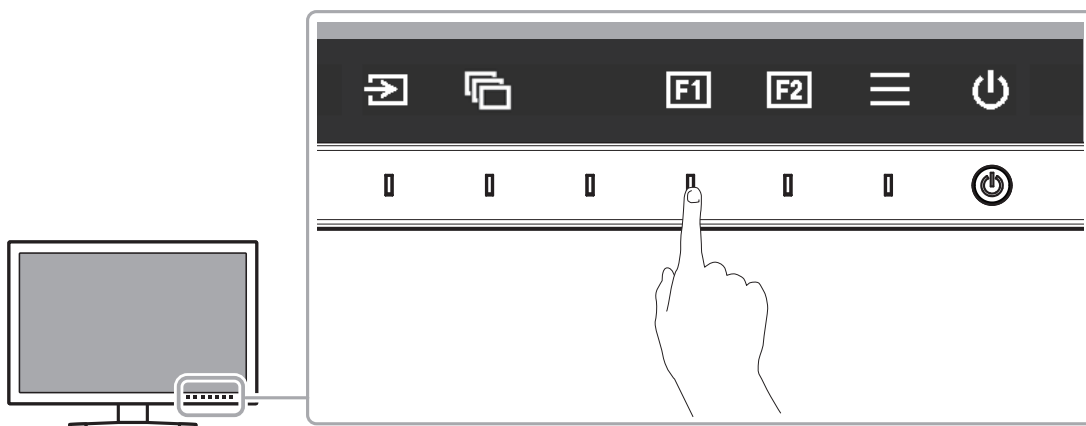

2. Nastavení

1. Pro provedení požadovaného nastavení/úprav klepněte na příslušné tlačítko.
Objeví se nabídka s nastavením.
2. Tlačítky nastavte/upravte zvolenou položku a poté ji volbou potvrďte.









3. Opuštění

1. Stisknutím tlačítka opustíte aktuální nabídku.

Poznámka





- Obsah nápovědy se liší v závislosti na zvoleném menu nebo stavu.

● Ikony tlačítkové nabídky

Ikona	Popis
	Přepíná vstupní signál.
	Přepíná barevný režim.
	Aktivuje funkci přiřazenou k Funkčnímu tlačítku 1.
	Aktivuje funkci přiřazenou k Funkčnímu tlačítku 2.
	Zobrazí menu s nastavením.
	Návrat na předchozí obrazovku.
	Přesune kurzor.
	Provede/spustí zvolenou akci.
	Zapíná a vypíná napájení monitoru.

2-2. Přepínání vstupních signálů



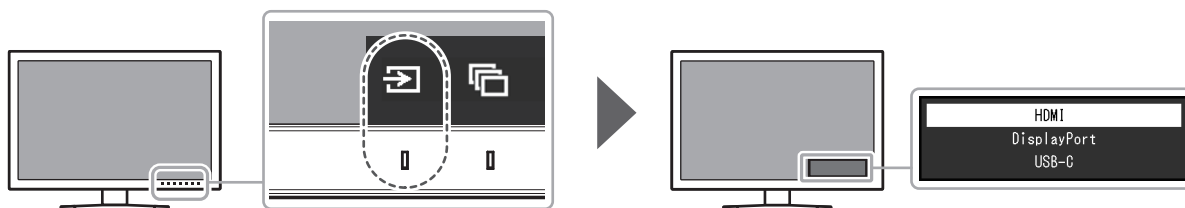

V případě, že je k monitoru připojeno více vstupních zdrojů, lze mezi signály zobrazenými na obrazovce přepínat.

Dotkněte se libovolného tlačítka, vyberte  a pomocí  nebo   vyberte vstupní signál, který chcete zobrazit.



2-3. Volba režimu zobrazení (Color Mode)

Tato funkce umožňuje snadnou volbu režimu zobrazení barev v závislosti na použití monitoru.

Dotkněte se libovolného tlačítka, vyberte  a pomocí  nebo   vyberte barevný režim, který chcete použít.



● Obrazové režimy

Barevný režim	Účel
User	Zvolte pro nastavení barev podle vašich požadavků.
Adobe®RGB	Vhodné pro přesnou reprodukci barev s Adobe®RGB kompatibilními zařízeními.
sRGB	Vhodné pro přesnou reprodukci barev při používání zařízení kompatibilních s sRGB.
CAL1 CAL2 CAL3 CAL4 CAL5 CAL6 CAL7	Zobrazení nastavené kalibračním programem ColorNavigator 7. Poznámka <ul style="list-style-type: none">• Pro nastavení režimů CAL1 až CAL7 použijte software ColorNavigator 7. Nastavení těchto režimů nelze změnit přímo v nabídce s nastavením monitoru.• Režimy CAL2 až CAL7 jsou ve výchozím nastavení deaktivovány.

Poznámka

- Je možné nastavit barevný režim pro každý vstupní signál zvlášť.
 - Volbu určených barevných režimů lze zablokovat. Více informací naleznete v kapitole „Mode Skip“ (str. 31).
-

Kapitola 3 Nastavení funkčních tlačítek

Funkční tlačítka lze přiřadit k určitým funkcím, které budou aktivovány po jejich stisknutí.

Tato kapitola popisuje způsob fungování funkčních tlačítek a postup, jakým tlačítka přiřadit k jednotlivým funkcím.

3-1. Základní ovládání funkčních tlačítek

1. Zobrazení tlačítkové nabídky

1. Klepněte na jakékoliv tlačítko (s výjimkou ).

Zobrazí se tlačítková nabídka.

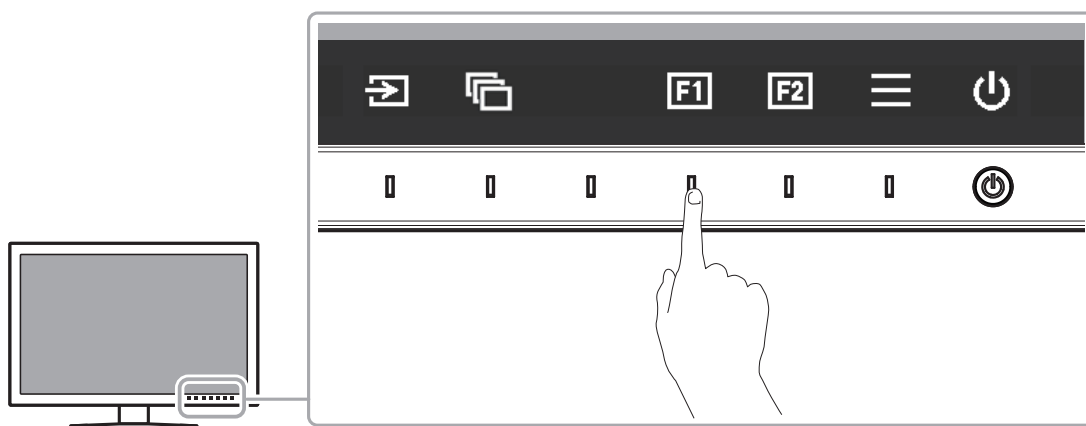

2. Vykonání funkce

1. Zvolte  nebo .

Funkce přiřazená k tlačítkům  nebo  bude vykonána.

Poznámka

- Pokud klepnete na funkční tlačítko, ke kterému nebyla přiřazena žádná funkce, zobrazí se obrazovkové menu pro přiřazení funkce k danému tlačítku.

3-2. Přiřazení funkce k funkčnímu tlačítku

1. Zobrazení tlačítkové nabídky

1. Klepněte na jakékoliv tlačítko (s výjimkou ).

Zobrazí se tlačítková nabídka.

2. Nastavení

1. Zvolte .

Objeví se nabídka s nastavením.



2. Pomocí tlačítek **▲** **▼** zvolte „Preferences“ a poté **✓**.
Zobrazí se obrazovkové menu Preferences.

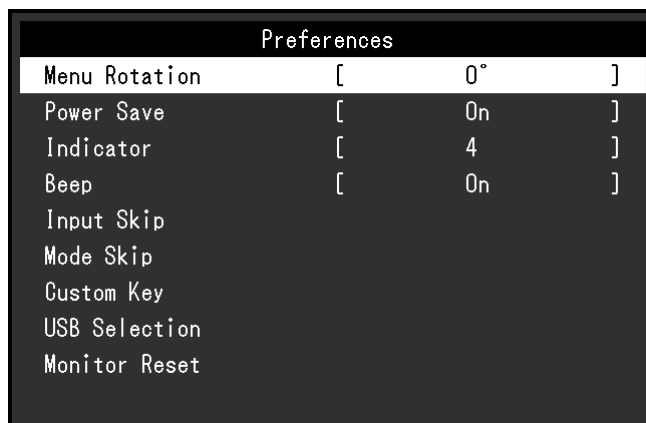

3. Pomocí tlačítek **▲** **▼** zvolte „Custom Key“ a poté **✓**.
Zobrazí se obrazovkové menu Custom Key.



4. Pomocí tlačítek **▲** **▼** vyberte funkční tlačítko, ke kterému chcete přiřadit funkci, a zvolte **✓**.
Zobrazí se nabídka pro přiřazení funkce k funkčnímu tlačítku.



Další informace o těchto funkcích naleznete v kapitole „[Funkce, které je možné přiřadit k funkčním tlačítkům](#)“ (str. 21).

5. Pomocí tlačítek **▲** **▼** vyberte funkci, kterou chcete k tlačítku přiřadit, a zvolte **✓**.
Funkce bude přiřazena k danému funkčnímu tlačítku.

3. Opuštění

1. Několikrát stiskněte tlačítko **✕**.
Objeví se menu s nastavením.

● Funkce, které je možné přiřadit k funkčním tlačítkům

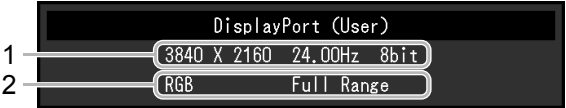
Funkce	Popis
Off	Funkční tlačítko nebude aktivní ani v případě klepnutí.
Brightness	Nastavte požadovanou úroveň jasu. Více informací naleznete v kapitole str. 26 .
Prev. Color Mode	Návrat k předchozímu barevnému režimu. Tato funkce je užitečná především k posuzování rozdílů mezi dvěma barevnými režimy.
Information	<p>Nastavení zobrazení informací o vstupním signálu a barevném režimu. Zobrazí se následující informace:</p> <ol style="list-style-type: none"> 1. Rozlišení / Vertikální frekvence / Barevná hloubka 2. Formát barev / Vstupní rozsah  <p>Poznámka</p> <ul style="list-style-type: none"> • Informace o monitoru jsou k dispozici také v nabídce „Information“ (str. 32) obrazovkového menu.

Kapitola 4 Pokročilá nastavení

Tato kapitola popisuje pokročilá nastavení monitoru a postupy, které je možné provádět pomocí menu s nastavením. Pro základní nastavení funkcí tlačítka na předním panelu monitoru viz „[Kapitola 2 Základní nastavení](#)“ (str. 16).

4-1. Základní ovládání menu s nastavením

1. Zobrazení menu

1. Klepněte na jakékoliv tlačítko (s výjimkou ).
- Zobrazí se tlačítková nabídka.

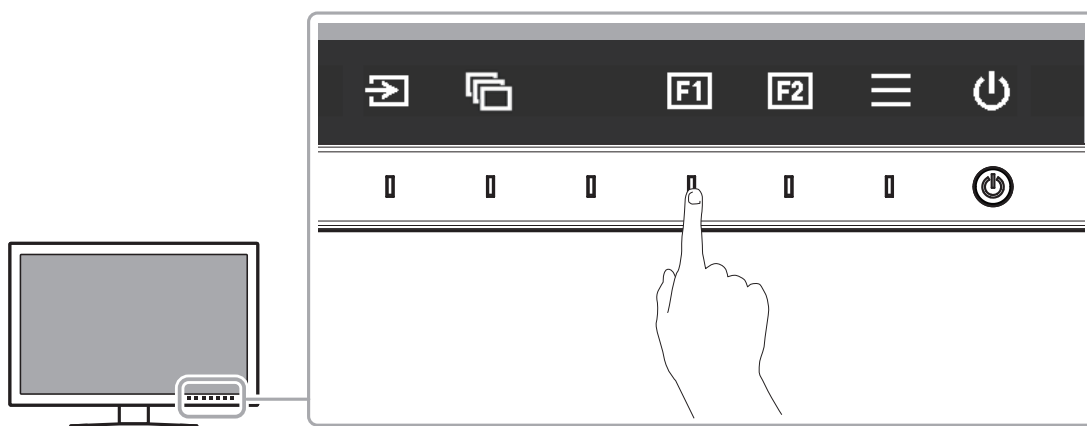

2. Zvolte .
- Objeví se nabídka s nastavením.

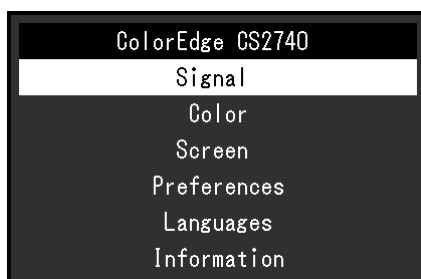

2. Nastavování/úpravy

1. Pomocí **▲** **▼** zvolte menu, které chcete nastavovat, a pak stiskněte **✓**.
Objeví se submenu.

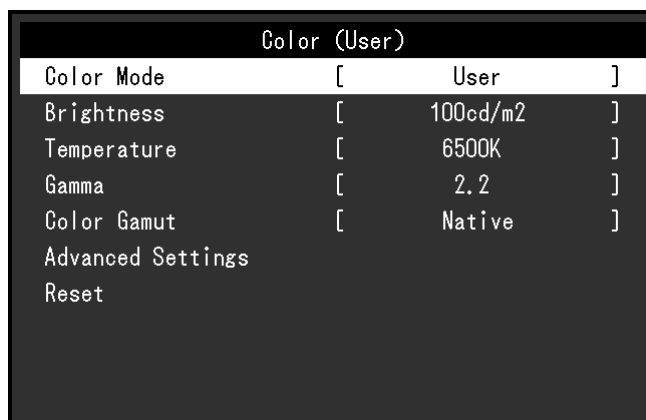

2. Pomocí **▲** **▼** zvolte položku, kterou chcete nastavovat, a pak stiskněte **✓**.
Objeví se menu s požadovaným nastavením.



3. Zvolenou položku nastavte pomocí **<** **>** a pak stiskněte **✓**.
Objeví se submenu.

Stisknutím tlačítka **✕** v průběhu nastavování dojde ke zrušení aktuální operace a obnovení stavu příslušného nastavení na původní hodnotu.

3. Opuštění

1. Zvolte **✕**.
Objeví se nabídka s nastavením.
2. Zvolte **✕**.
Objeví se menu s nastavením.

Poznámka

- Obsah nápovědy se liší v závislosti na zvoleném menu nebo stavu.
-

4-2. Přehled funkcí v menu s nastavením

● Signal

Nastavení obrazovky Signal slouží ke konfiguraci pokročilých nastavení pro vstupní signály, jako jsou velikost zobrazovaného obrazu a barevný formát.

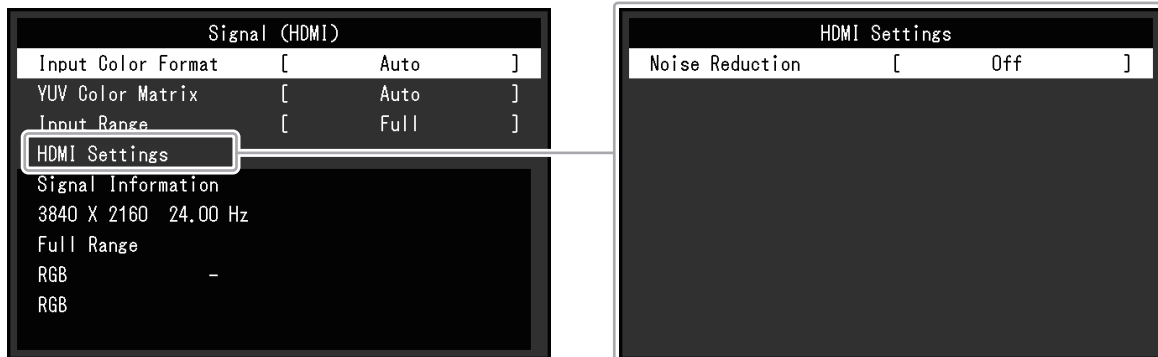

Funkce	Nastavení	Popis
Input Color Format	Auto YUV*1 YUV 4:2:2*2 YUV 4:4:4*2 RGB	Umožňuje nastavení barevného prostoru vstupního signálu. Pokud máte pocit, že barvy nejsou zobrazeny správně, zkuste toto nastavení změnit. Za normálních okolností nastavte „Auto“.

*1 K dispozici pouze při vstupu DisplayPort nebo USB-C

*2 K dispozici pouze při vstupu HDMI

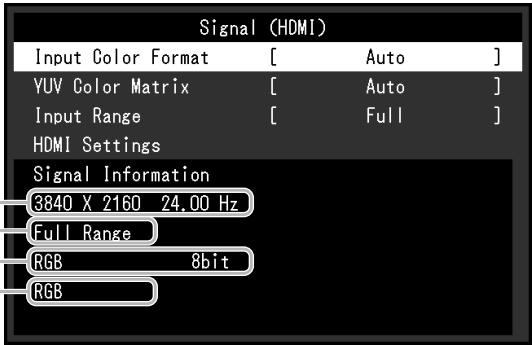
Funkce		Nastavení	Popis
YUV Color Matrix		Auto BT.601 BT.709 BT.2020	Nastavení formátu matice YUV vstupního signálu. Toto nastavení použijte v případech, ve kterých dojde ke ztrátě některých stupňů jasu nebo k jiným deformacím obrazu, způsobených potížemi se vstupním signálem.
Input Range		Auto Full Limited (109% white) Limited	<p>Úroveň černé a bílé ve výstupním video signálu do monitoru je možné v závislosti na externím zařízení omezit. Pokud je signál zobrazen na monitoru v tomto omezeném rozsahu, bude černá barva mdlá, bílá nevýrazná a celkový kontrast se sníží. Rozsah jasů takového signálu lze rozšířit tak, aby odpovídal skutečnému kontrastnímu poměru monitoru.</p> <ul style="list-style-type: none"> „Auto“ Monitor automaticky rozpozná rozsah jasu vstupního signálu a patřičně upraví zobrazení. „Full“ Rozsah jasu výstupního signálu není zvětšen. „Limited (109% white)“ Rozsah jasu vstupního signálu je zvětšen z 16–254 (10 bitů: 64–1019) na 0–255 (10 bitů: 0–1023) pro zobrazení. „Limited“ Rozsah jasu vstupního signálu je zvětšen z 16–235 (10 bitů: 64–940) na 0–255 (10 bitů: 0–1023) pro zobrazení.
HDMI Settings	Noise Reduction	On Off	<p>Tato funkce slouží k redukování nepatrného šumu, který se zobrazuje u tmavého obrazu. Použijte tuto funkci ke snížení šumu a zrnění.</p> <p>Poznámka</p> <ul style="list-style-type: none"> Toto nastavení lze provést pouze u vstupu HDMI. Pokud má vstupní signál jedno z následujících rozlišení, funkce nebude fungovat ani při nastavení „On“. 1600 × 1200 / 1920 × 1200 / 2048 × 1080 / 2048 × 1152 / 2560 × 1080 / 2560 × 1440 / 2560 × 1600 / 3840 × 2160 Informace o podporovaných rozlišeních pro konektor HDMI naleznete v kapitole „Konektor HDMI“ (str. 10). Funkce Noise Reduction může zhoršit kvalitu vysoce kvalitního obrazu obsahujícího množství detailů, který šum neobsahuje.
Signal Information		-	<p>Monitor je schopen zobrazit následující informace o vstupním signálu.</p> <p>Zobrazí se následující informace:</p> <ol style="list-style-type: none"> Rozlišení / Vertikální frekvence Vstupní rozsah Formát barev / Hloubka barev Kolorimetrie  <p>Poznámka</p> <ul style="list-style-type: none"> U některých vstupních signálů nemusí být některé údaje k dispozici.

● Color

Pokud je zobrazení v režimu User / Adobe®RGB / sRGB, je možné změnit barevné nastavení každého režimu podle vlastních potřeb.



Upozornění

- Stejný obraz může na více monitorech vypadat mírně odlišně kvůli charakteristickým vlastnostem každého monitoru. Jemné nastavení barev proveďte pomocí vizuálního porovnání obou monitorů.

Poznámka

- Hodnoty uváděné v „cd/m²“ a „K“ používejte pouze jako přibližné.

Funkce	Nastavení	Popis
Color Mode	User Adobe® RGB sRGB CAL1 CAL2 CAL3 CAL4 CAL5 CAL6 CAL7	Na základě použití monitoru zvolte požadovaný režim. Poznámka <ul style="list-style-type: none"> • Více informací o přepínání režimů naleznete v kapitole „2-3. Volba režimu zobrazení (Color Mode)“ (str. 17). • Režimy CAL2 až CAL7 jsou ve výchozím nastavení deaktivovány. Podrobnosti k aktivaci režimů CAL2 až CAL7 naleznete v části „Mode Skip“ (str. 31).
Brightness	40 cd/m ² až 400 cd/m ²	Jas obrazovky se nastavuje díky změně intenzity podsvícení (světelného zdroje za LCD panelem). Poznámka <ul style="list-style-type: none"> • Pokud zadanou hodnotu nelze nastavit, změní se její barva na purpurovou. V takovém případě hodnotu změňte.
Temperature	Native 4000 K až 10000 K D50 D65 User	Teplotu barev je možné změnit. Teplota barev se obvykle používá pro vyjádření odstínu „bílé“ pomocí numerické hodnoty. Hodnota se udává ve stupních „K“ (Kelvina). Při vyšších teplotách jsou bílé tóny zabarveny do modra, zatímco při nižších teplotách do červena. Teplotu barev zadejte ve stovkách Kelvinů (100 K) nebo zvolte barevnou teplotu odpovídající příslušnému standardu. Poznámka <ul style="list-style-type: none"> • Zvolíte-li přirozenou barevnou teplotu „Native“, zobrazí se výchozí barvy monitoru (zisk Gain: 100 % pro každou složku RGB). • „Gain“ umožňuje provést pokročilejší nastavení. Pokud změníte zisk, přepne se teplota barev na „User“. • Pro každou barevnou teplotu se nastaví předvolené hodnoty zisku (gain).

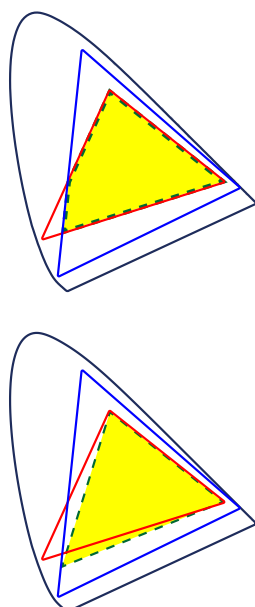

Funkce	Nastavení	Popis
Gamma	1,6 až 2,7 sRGB	<p>Nastavení hodnoty gama.</p> <p>Jas monitoru se také mění v závislosti na vstupním signálu, avšak míra změny není proporcionální vůči vstupnímu signálu. Zajištění rovnoměrné závislosti jasu monitoru na vstupním signálu se označuje jako „gama korekce“.</p> <p>Zadejte hodnotu gamma nebo zvolte příslušný standard podle názvu.</p>
Color Gamut	Native Adobe® RGB sRGB	<p>Umožňuje nastavení škály barevné reprodukce (barevného gamutu).</p> <p>Barevný gamut je rozsah barev, který je monitor schopen zobrazit. Je definováno několik standardů.</p> <p>Poznámka</p> <ul style="list-style-type: none"> • Když vyberete možnost „Native“, obraz se zobrazí v původní barevné škále LCD obrazovky. • Metodu zobrazování barev, které přesahují zobrazitelný rozsah daného barevného gamutu, lze nastavit. Více informací naleznete v kapitole „Gamut Clipping“ (str. 28).

Funkce		Nastavení	Popis
Advanced Settings	Hue	-100 až 100	Pomocí této funkce lze nastavit odstín barev. Poznámka <ul style="list-style-type: none"> Použitím této funkce může dojít ke ztrátě některých barevných odstínů.
	Saturation	-100 až 100	Pomocí této funkce lze nastavit sytost barev. Poznámka <ul style="list-style-type: none"> Použitím této funkce může dojít ke ztrátě některých barevných odstínů. Při minimální hodnotě (-100) bude obraz monochromatický.
	Gamut Clipping	On Off	Metodu zobrazování barev, které přesahují zobrazitelný rozsah daného barevného gamutu nastaveného v souladu s „Color Gamut“ (str. 27), lze nastavit. <ul style="list-style-type: none"> „On“ Rozsah barev, které lze na monitoru zobrazit, bude korektně zobrazen v souladu s příslušným standardem. Barvy, které se nacházejí mimo zobrazitelný rozsah, budou saturovány. „Off“ Barvy jsou zobrazeny s důrazem na jejich stupňování více než na věrnost zobrazení. Vrcholy barevného gamutu definovaného ve standardu se přesunou do rozsahu zobrazitelného monitorem. Tímto způsobem bude zobrazení barev co nejpřesnější. <div style="display: flex; align-items: center; margin-top: 10px;"> <div style="margin-right: 10px;"> — Barevný gamut zobrazitelný monitorem — Barevný gamut definovaný standardem - - - Barevný gamut zobrazený na obrazovce </div>  </div> Poznámka <ul style="list-style-type: none"> Diagramy vlevo jsou pouze demonstrační a nezobrazují skutečný barevný gamut monitoru. Tato funkce není k dispozici v případě, že byla v nastavení „Color Gamut“ (str. 27) zvolena možnost „Native“.
	Gain	0 až 2000	Jas jednotlivých barevných složek (červená/zelená/modrá) bývá označován jako zisk (Gain). Odstín „bílé“ lze upravit nastavením zisku. Poznámka <ul style="list-style-type: none"> Použitím této funkce může dojít ke ztrátě některých barevných odstínů. Hodnota zisku se mění v závislosti na teplotě barev. Pokud změníte zisk, přepne se teplota barev na „User“.
6 Colors	-100 až 100	Pro jednotlivé barvy Magenta (purpurová), Red (červená), Yellow (žlutá), Green (zelená), Cyan (modrozelená) a Blue (modrá) lze nastavit Hue (barevný odstín), Saturation (nasycení) a Lightness (jas).	
Reset	OK Cancel	Vrátí všechna barevná nastavení pro aktuálně zvolený barevný režim na jejich výchozí hodnoty.	

● Screen

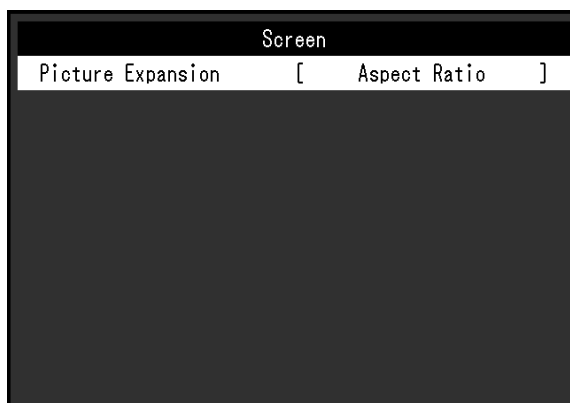
Nastavení velikosti obrazu.

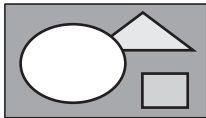
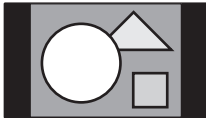

Funkce	Nastavení	Popis
Picture Expansion	Auto Full Screen Aspect Ratio Dot by Dot	<p>Velikost obrazu na displeji lze změnit.</p> <ul style="list-style-type: none"> „Auto“ Monitor automaticky změní velikost obrazu podle poměru stran a informace o rozlišení z externího zařízení (pouze v případě vstupu HDMI). „Full Screen“ Zobrazí obraz přes celou plochu obrazovky. Vzhledem k tomu, že zvětšení ve svislém a vodorovném směru může být odlišné, může obraz vypadat zkresleně. „Aspect Ratio“ Zobrazí obraz přes celou plochu obrazovky. Protože je však zachován poměr stran obrazu, část obrazu ve vodorovném či svislém směru nemusí být viditelná. „Dot by Dot“ Rozlišení a velikost obrazu je dána vstupním signálem. <p>Poznámka</p> <ul style="list-style-type: none"> Příklady nastavení <ul style="list-style-type: none"> - Full Screen  - Aspect Ratio  - Dot by Dot (vstupní signál) 

● Preferences

Nastavení monitoru lze upravit pomocí nabídky Preferences tak, aby vyhovovalo použití monitoru a osobním preferencím uživatele.

Preferences		
Menu Rotation	[0°]
Power Save	[On]
Indicator	[4]
Beep	[On]
Input Skip		
Mode Skip		
Custom Key		
USB Selection		
Monitor Reset		

Funkce	Nastavení	Popis
Menu Rotation	0° 90°	<p>Tato funkce umožňuje změnu orientace menu nastavení Setting tak, aby odpovídala fyzické orientaci instalace monitoru.</p> <p>Poznámka</p> <ul style="list-style-type: none"> • Při použití monitoru v poloze „Portrait“ je nutná grafická karta s podporou tohoto zobrazení. Při umístění monitoru do svislé polohy „Portrait“ je nutné změnit nastavení grafické karty. Blíže viz návod od grafické karty. • Při použití monitoru ve svislé poloze „Portrait“ obrazovku otáčejte vždy až po jejím vytažení do nejvyšší polohy na stojanu a nastavení jejího sklonu vzhůru. 
Power Save	On Off	<p>Tato funkce umožňuje nastavit, zda má monitor přejít do úsporného režimu v závislosti na stavu externího zařízení, které je k němu připojeno.</p> <p>Monitor přejde do úsporného režimu asi 15 sekund poté, co přestal být detekován vstupní signál. Když monitor vstoupí do úsporného režimu, nebude zobrazen žádný obraz.</p> <ul style="list-style-type: none"> • Opuštění úsporného režimu <ul style="list-style-type: none"> - Pokud monitor detekuje vstupní signál, automaticky přejde z úsporného režimu zpátky do normálního režimu. <p>Poznámka</p> <ul style="list-style-type: none"> • Během přechodu do úsporného režimu se na monitoru zobrazí příslušná zpráva 5 vteřin v předstihu. • Pokud monitor nebudete požívat, vypněte jej pomocí hlavního vypínače. Snížíte tím spotřebu elektrické energie. • I v případě, že je monitor v úsporném režimu, budou zařízení připojená přes rozhraní USB fungovat. Z tohoto důvodu se může spotřeba monitoru měnit i v úsporném režimu v závislosti na připojených USB zařízeních.
Indicator	Off 1 až 7	<p>Intenzitu jasu vypínače a ovládacích tlačítek při zapnutí monitoru je možné změnit. (Výchozí nastavení: 4)</p>

Funkce		Nastavení	Popis						
Beep		On Off	Pípnutí, které se ozve při každém stisku tlačítka, můžete vypnout.						
Input Skip		Skip -	Tato funkce umožňuje přeskočit (Skip) některé ze vstupních signálů během přepínání vstupů. Poznámka • Na přeskočení „Skip“ nelze nastavit všechny vstupní signály.						
Mode Skip		Skip -	Tato funkce umožňuje přeskočit (Skip) některé z barevných režimů během přepínání režimů. Tuto funkci použijte, pokud chcete omezit zobrazovací režimy nebo si přejete zabránit nahodilým změnám stavu zobrazení. Poznámka • Na přeskočení „Skip“ nelze nastavit všechny režimy.						
Custom Key	[F1] [F2]	Off Brightness Prev. Color Mode Information	Toto nastavení slouží k přiřazení určité funkce k funkčním tlačítkům [F1] a [F2]. Poznámka • Ve výchozím nastavení je tlačítko [F1] přiřazeno k funkci „Brightness“ a tlačítko [F2] k funkci „Prev. Color Mode“. • Více informací o funkčních tlačítkách naleznete v kapitole „ Kapitola 3 Nastavení funkčních tlačítek “ (str. 19).						
USB Selection	HDMI DisplayPort USB-C	USB-1 (USB-C) USB-2	Pokud jsou k jednomu počítači připojeny dva monitory, lze vstupní signály přiřadit ke vstupnímu USB portu. Po přiřazení bude docházet k automatickému přepínání vstupních signálů. V případě, že budete kalibrovat jeden monitor ze dvou PC, není nutné měnit USB kabely. Do vstupního USB portu monitoru lze zapojit periferní zařízení, například klávesnici nebo myš, a používat je s oběma počítači připojenými k monitoru. Výchozí nastavení v menu se liší v závislosti na vstupním signálu. <table border="1" data-bbox="785 1214 1361 1326"> <thead> <tr> <th>Vstupní signál</th> <th>Výchozí nastavení</th> </tr> </thead> <tbody> <tr> <td>HDMI, DisplayPort</td> <td>USB-2</td> </tr> <tr> <td>Konektor USB-C</td> <td>USB-1 (USB-C)</td> </tr> </tbody> </table> Poznámka <ul style="list-style-type: none"> • Před změnou nastavení odpojte veškerá periferní paměťová zařízení USB z výstupních portů monitoru. V opačném případě může dojít ke ztrátě nebo poškození dat. • Rozvržení klávesnice nelze změnit. • Výstupní USB port bude fungovat s počítačem, jehož signál je aktuálně zobrazen na monitoru. 	Vstupní signál	Výchozí nastavení	HDMI, DisplayPort	USB-2	Konektor USB-C	USB-1 (USB-C)
Vstupní signál	Výchozí nastavení								
HDMI, DisplayPort	USB-2								
Konektor USB-C	USB-1 (USB-C)								
Monitor Reset		OK Cancel	Slouží k obnovení všech nastavení na jejich původní hodnoty s výjimkou následujících. <ul style="list-style-type: none"> • Nastavení v menu „Administrator Settings“ • Nastavení „USB Selection“ v menu „Preferences“ 						

● Languages

Jazyk zobrazovaných menu a zpráv lze změnit.

Nastavení

Angličtina, němčina, francouzština, španělština, italština, švédština, japonština, zjednodušená čínština, tradiční čínština



● Information

Zde můžete zjistit podrobné informace o monitoru (označení modelu, výrobní číslo, verzi firmware, provozní dobu) a vstupním signálem.

Příklad:

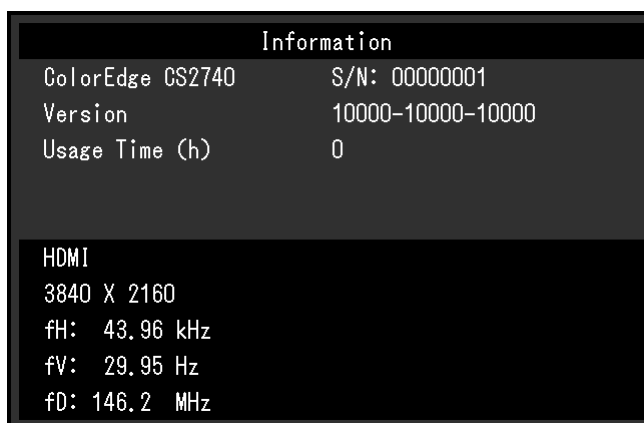



Kapitola 5 Administrator Settings

Tato kapitola popisuje konfiguraci položek v menu „Administrator Settings“.

5-1. Základní ovládání menu „Administrator Settings“

1. Zobrazení menu

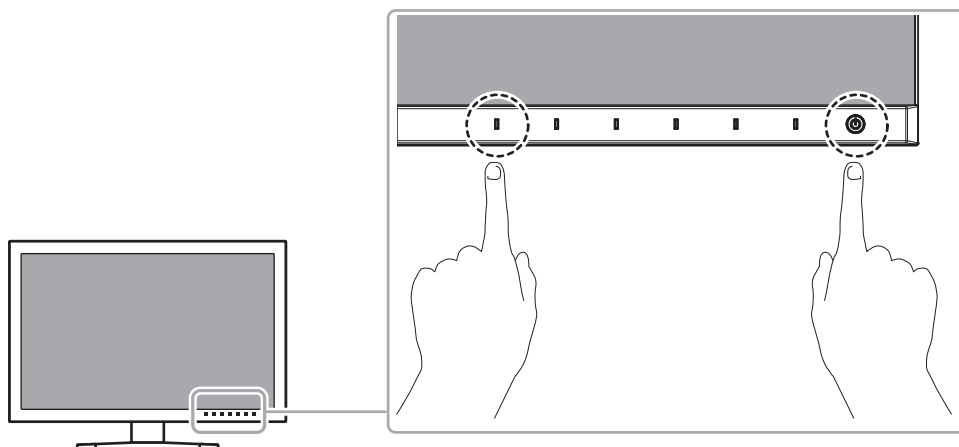

1. Klepnutím na  vypněte monitor.
2. Klepněte na tlačítko, které se nachází zcela vlevo, a podržte tlačítko  více než 2 vteřiny. Monitor se zapne.







Objeví se menu „Administrator Settings“.

Administrator Settings		
Auto Input Detection	[Off]
On-Screen Logo	[On]
Information Display	[Off]
Key Lock	[Off]
Compatibility Mode	[On]
DUE Priority	[Uniformity]
Signal Format		
Apply		

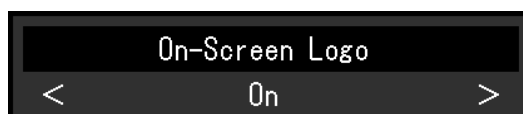
2. Nastavení

1. Pomocí   zvolte položku, kterou chcete nastavovat, a pak stiskněte .
Objeví se menu s požadovaným nastavením.



2. Zvolenou položku nastavte pomocí   a pak stiskněte .
Objeví se menu „Administrator Settings“.



3. Použití nastavení a opuštění

1. Zvolte „Apply“ a následně .

Dojde k použití provedeného nastavení a opuštění menu „Administrator Settings“.

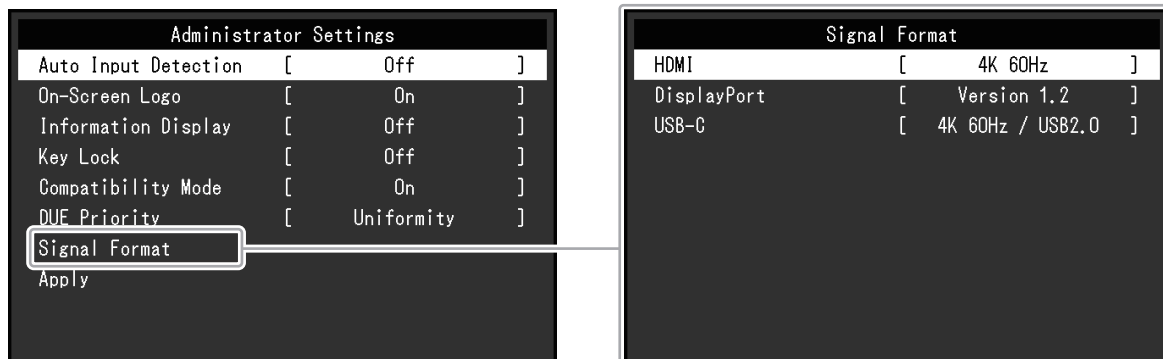
5-2. Funkce menu „Administrator Settings“







Funkce	Nastavení	Popis
Auto Input Detection	Off On	Je-li tato funkce nastavena na „On“, monitor automaticky rozpoznává konektor, na který přichází vstupní signály, které pak zobrazuje. Dojde-li ke ztracení vstupního signálu u vybraného konektoru, monitor automaticky přepne na jiný signál. Pokud je tato funkce nastavena na „Off“, zobrazuje se na obrazovce signál ze zvoleného konektoru nezávisle na tom, zda je na něm signál skutečně přítomen či nikoliv. V tomto případě slouží k výběru zdroje vstupního signálu tlačítko () na přední straně monitoru.
On-Screen Logo	Off On	Pokud je tato funkce nastavena na „Off“, logo EIZO se při uvedení monitoru do provozu nezobrazí.
Information Display	Off On	Při nastavení „On“ budou při přepnutí vstupního signálu nebo barevného režimu zobrazeny podrobné informace o vstupním signálu. Zobrazí se následující informace: <ul style="list-style-type: none"> • Rozlišení • Vertikální frekvence • Vstupní rozsah • Formát barev • Hloubka barev Při nastavení „Off“ nebudou při přepnutí vstupního signálu nebo barevného režimu zobrazeny podrobné informace.
Key Lock	Off Menu All	Pokud si přejete zabránit změnám nastavení, je možné tlačítka na přední straně monitoru uzamknout. <ul style="list-style-type: none"> • „Off“ (výchozí nastavení) Všechny tlačítka pracují. • „Menu“ Uzamčení tlačítka . • „All“ Uzamknutí všech tlačítek kromě síťového vypínače.
Compatibility Mode	Off On	Pokud chcete následujícím úkazům zabránit, nastavte funkci na „On“. <ul style="list-style-type: none"> • Pokud v průběhu probouzení z úsporného režimu monitor zapnete nebo vypnete, může dojít ke změně polohy ikon nebo oken. • Úsporný režim připojeného PC nefunguje správně.

Funkce		Nastavení	Popis
Priorita DUE		Uniformity Brightness	<p>Tento produkt je vybaven funkcí Digital Uniformity Equalizer (DUE), která redukuje nestejnomyernosti obrazu. Nastavení funkce DUE lze změnit.</p> <ul style="list-style-type: none"> „Uniformity“ Upřednostňuje redukcii nestejnomyerností obrazu. „Brightness“ Upřednostňuje vysoký jas a velký kontrastní poměr. <p>Poznámka</p> <ul style="list-style-type: none"> Po změně nastavení DUE je monitor nutno znovu zkalibrovat. Proveďte opakovanou kalibraci.
Signal Format	HDMI	4K 30Hz 4K 60Hz 4K 60Hz / YUV	<p>Typ signálu zobrazený monitorem je možné změnit. Zkuste toto nastavení změnit, pokud se vstupní signál nezobrazí nebo pokud se zobrazený snímek nezobrazí správně.</p> <p>Poznámka</p> <ul style="list-style-type: none"> Je-li nastaveno „USB-C“, lze přepínat typy signálů, které může monitor zobrazit, a nastavení USB.
	DisplayPort	Version 1.1 Version 1.2 Version 1.2 / YUV	
	USB-C	4K 30 Hz / USB 3.1 4K 60 Hz / USB 2.0 4K 60 Hz / USB 2.0 / YUV	

Kapitola 6 Řešení problémů

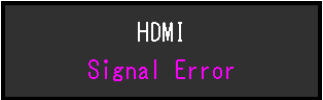
6-1. Žádný obraz

Problém	Možná příčina a řešení
1. Žádný obraz <ul style="list-style-type: none">Indikátor napájení se nerozsvítí.	<ul style="list-style-type: none">Zkontrolujte, je-li napájecí kabel správně připojen.Zapněte hlavní vypínač na zadní straně monitoru.Klepněte na .Vypněte hlavní vypínač na zadní straně monitoru a po několika minutách jej opět zapněte.
<ul style="list-style-type: none">Indikátor napájení svítí bíle.	<ul style="list-style-type: none">Zvyšte „Brightness“, a/nebo „Gain“ v obrazovkovém menu (viz „Color“ (str. 26)).
<ul style="list-style-type: none">Indikátor napájení svítí oranžově.	<ul style="list-style-type: none">Přepněte vstupní signál.Pohněte myši nebo stiskněte libovolnou klávesu na klávesnici.Zkontrolujte, je-li externí zařízení zapnuté.Vypněte hlavní vypínač na zadní straně monitoru a opět jej zapněte.
<ul style="list-style-type: none">Indikátor napájení bliká oranžově a bíle.	<ul style="list-style-type: none">Tento problém může nastat, když je externí zařízení připojeno přes konektor DisplayPort nebo USB-C. Použijte signálový kabel doporučený společností EIZO, vypněte monitor a pak jej znovu zapněte.
2. Zobrazila se následující zpráva.	Tyto zprávy se zobrazí, pokud není v pořádku vstupní signál – i tehdy, pokud monitor funguje správně.
<ul style="list-style-type: none">Tato zpráva se zobrazí, pokud není na vstupu žádný signál. <p>Příklad:</p> 	<ul style="list-style-type: none">Důvodem může být fakt, že některé počítače neprodukují signál bezprostředně po zapnutí.Zkontrolujte, je-li externí zařízení zapnuté.Zkontrolujte, je-li signálový kabel správně připojen.Přepněte vstupní signál.Vypněte hlavní vypínač na zadní straně monitoru a opět jej zapněte.V obrazovkovém menu „Administrator Settings“ zkuste změnit položku „Signal Format“ (viz „Signal Format“ (str. 35)).
<ul style="list-style-type: none">Tato zpráva znamená, že je vstupní signál mimo povolený frekvenční rozsah. <p>Příklad:</p> 	<ul style="list-style-type: none">Zkontrolujte, zda nastavení externího zařízení splňuje požadavky monitoru na rozlišení a vertikální frekvenci (viz „1-3. Podporovaná rozlišení“ (str. 9)).Restartujte externí zařízení.K vhodnému nastavení použijte ovládací panel grafické karty. Blíže viz návod od grafické karty.
<ul style="list-style-type: none">Tato zpráva se zobrazí v případě, kdy je do konektoru USB-C připojeno zařízení, které nepodporuje výstup videosignálu prostřednictvím tohoto konektoru. <p>Příklad:</p> 	<ul style="list-style-type: none">Zkontrolujte, zda používáte signálový kabel doporučený společností EIZO.Zkontrolujte, zda konektor USB-C připojeného zařízení podporuje výstup videosignálu. Blížší informace získáte u výrobce zařízení.Připojte zařízení pomocí konektoru DisplayPort nebo HDMI.

6-2. Problémy se zobrazením

Problém	Možná příčina a řešení
1. Obrazovka je příliš světlá nebo příliš tmavá.	<ul style="list-style-type: none"> Použijte volbu „Brightness“ v obrazovkovém menu (viz „Color“ (str. 26)). Podsvícení LCD monitoru má omezenou dobu životnosti. Pokud obrazovka ztmavne nebo začne blikat, kontaktuje místního zástupce společnosti EIZO.
2. Objevil se zbytkový obraz	<ul style="list-style-type: none"> Zbytkový obraz je specifickým problémem LCD displejů. Snažte se vyvarovat zobrazování stejného obrazu po velmi dlouhou dobu. Doporučujeme vám používat spořič obrazovky nebo časovač vypnutí, je-li zobrazen stejný obraz po dlouhou dobu.
3. Na obrazovce zůstávají zelené/červené/modré/bílé body / Na obrazovce zůstávají vadné pixely	<ul style="list-style-type: none"> To je způsobeno charakterem LCD panelů a nejedná se o poruchu.
4. Na obrazovce zůstávají rušivé obrazce nebo stopy po působení tlaku.	<ul style="list-style-type: none"> Přes celou obrazovku zobrazte bílý nebo černý obraz. Vady obrazu by pak měly zmizet.
5. Na obrazovce se objevuje šum.	<ul style="list-style-type: none"> U HDCP signálů může chvíli trvat, než se zobrazí normální obraz.
6. Pokud v průběhu probouzení z úsporného režimu monitor zapnete nebo vypnete, může dojít ke změně polohy ikon nebo oken.	<ul style="list-style-type: none"> V menu „Administrator Settings“ nastavte položku „Compatibility Mode“ na „On“ (viz „Compatibility Mode“ (str. 34)).
7. Barvy na obrazovce vypadají zvláštně.	<ul style="list-style-type: none"> V obrazovkovém menu Setting zkuste změnit položku „Input Color Format“ (viz „Input Color Format“ (str. 24)). U vstupního signálu HDMI v obrazovkovém menu „Administrator Settings“ zkuste změnit nastavení „Signal Format“ (viz „Signal Format“ (str. 35)).
8. Obraz nepokrývá celou plochu obrazovky.	<ul style="list-style-type: none"> V obrazovkovém menu Setting zkuste změnit položku „Picture Expansion“ (viz „Picture Expansion“ (str. 29)). V obrazovkovém menu „Administrator Settings“ zkuste změnit položku „Signal Format“ (viz „Signal Format“ (str. 35)). Je rozlišení obrazovky nastaveno na doporučenou hodnotu (3840 × 2160)? Více informací naleznete v návodu k obsluze grafické karty.

6-3. Ostatní problémy

Problém	Možná příčina a řešení
1. Nezobrazuje se obrazovkové menu/menu režimu	<ul style="list-style-type: none">• Zkontrolujte, zda není zapnut zámek tlačítek (viz „Key Lock“ (str. 34)).• Tlačítka jsou uzamčena také v případě, že je otevřeno hlavní okno programu ColorNavigator 7. Ukončete program.
2. Monitor připojený pomocí USB kabelu není detekován. / Periferní USB zařízení připojená k monitoru nefungují.	<ul style="list-style-type: none">• Zkontrolujte, je-li USB kabel správně připojen (viz „8-3. Použití USB rozbočovače“ (str. 44)).• Zkontrolujte, zda jste vybrali správný vstupní konektor USB (viz „USB Selection“ (str. 31)).• Vyzkoušejte jiný USB port na externím zařízení.• Vyzkoušejte jiný USB port na monitoru.• Restartujte externí zařízení.• Pokud periferní zařízení pracuje správně, je-li spojeno přímo s externím zařízením, kontaktujte místního zástupce společnosti EIZO.• Zkontrolujte, zda externí zařízení a operační systém podporují rozhraní USB. (Informace o podpoře USB získáte od výrobce počítače/systému.)• Podle konkrétního řadiče USB 3.1 (host controller), který používáte, nemusí být připojená USB zařízení správně rozeznána. Aktualizujte ovladač na nejnovější ovladač USB 3.1 poskytnutý daným výrobcem nebo monitor připojte do portu USB 2.0.• Pro uživatele Windows: zkontrolujte nastavení USB portů v BIOSu počítače. (Více informací naleznete v příručce k externímu zařízení.)
3. Není reprodukován zvuk.	<ul style="list-style-type: none">• Tento monitor není vybaven reproduktory.

Kapitola 7 Připevnění/demontáž stojanu

7-1. Demontáž stojanu

Stojan tohoto monitoru je možné odmontovat.

Upozornění

- S odmontovaným stojanem nehýbejte nahoru a dolů. Mohlo by dojít k poranění nebo k poškození tohoto zařízení.
- Monitor a držák mají velkou hmotnost, která může v případě pádu způsobit poranění a poškození zařízení.

1. Abyste předešli poškození obrazovky, položte LCD monitor na měkkou utěrku rozprostřenou na stabilním a rovném podkladu. Strana s displejem musí mířit dolů.

2. Odmontujte stojan.

Stiskněte a podržte tlačítko pro uvolnění (1), pevně uchopte stojan a vysuňte jej vyznačeným směrem z monitoru (2).

Jakmile bude stojan zcela vysunut z drážek v monitoru, odložte jej stranou (3).

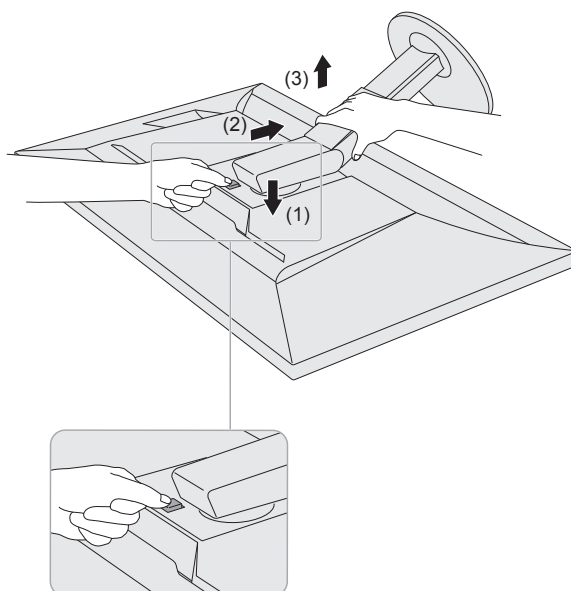

7-2. Připevnění volitelného držáku

Po odmontování stojanu lze připevnit jiný volitelný držák / stojan dle vaší volby. Příslušné volitelné držáky nebo stojany naleznete na našem webu. www.eizoglobal.com

Upozornění

- Při montáži ramene/držáku postupujte podle instrukcí v návodu od jejich výrobce.
- Pokud použijete přídatné rameno/držák jiného výrobce, měl by splňovat následující podmínky podle standardu VESA. Pro připevnění ramena nebo držáku použijte šrouba VESA, které jsou součástí balení tohoto monitoru.
 - Rozteč otvorů držáku: 100 mm × 100 mm
 - Požadované rozměry pro montáž ramena nebo držáku podle standardu VESA: 122 mm × 122 mm nebo méně
 - Tloušťka desky: 2,6 mm
 - Musí mít dostatečnou maximální nosnost pro udržení monitoru (bez stojanu) a připojených součástí (kabelů atd.).
- Použijte rameno/držák, které bude umožňovat následující naklonění monitoru.
 - Nahoru 45°, dolů 45°
- Kabely připojte až po upevnění držáku/ramene.
- Monitor a držák mají velkou hmotnost, která může v případě pádu způsobit poranění a poškození zařízení.
- Při instalaci monitoru do svislého režimu Portrait otočte obrazovku o 90° ve směru hodinových ručiček.

1. Uchyťte přídatné rameno/držák k monitoru.

Pro připevnění ramena nebo držáku použijte šrouba VESA, které jsou součástí balení tohoto monitoru.

7-3. Připevnění originálního stojanu zpět

1. Abyste předešli poškození obrazovky, položte LCD monitor na měkkou utěrku rozprostřenou na stabilním a rovném podkladu. Strana s displejem musí mířit dolů.

2. Odšroubujte upevňovací šrouby přídatného ramene (nebo stojanu) a demontujte jej.

3. Připevněte originální stojan zpět.

Vložte čtyři záklopy ve stojanu do příslušných čtvercových otvorů na zadním panelu monitoru (1) a zasuňte stojan směrem nahoru, dokud neuslyšíte zřetelné zacvaknutí (2).

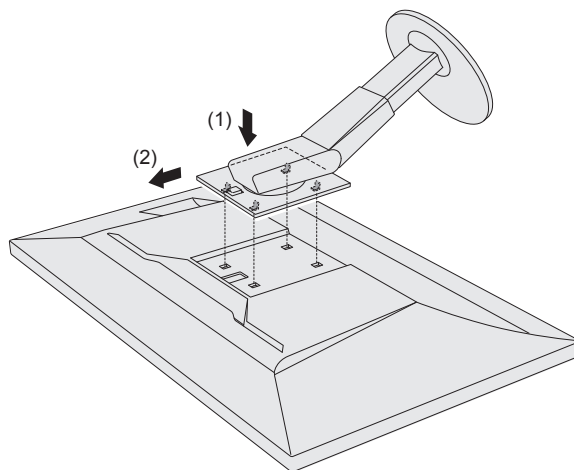

Kapitola 8 Reference

8-1. Připevnění/uvolnění držáku kabelu

Součástí balení je držák kabelů. Držák kabelů využijete při organizaci kabelů připojených k monitoru.

Postup při montáži

1. Prostrčte kabely držákem.

2. Držák kabelů zavřete.

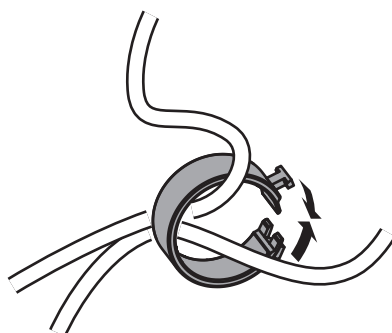

3. V této pozici vložte držák kabelu do stojanu.

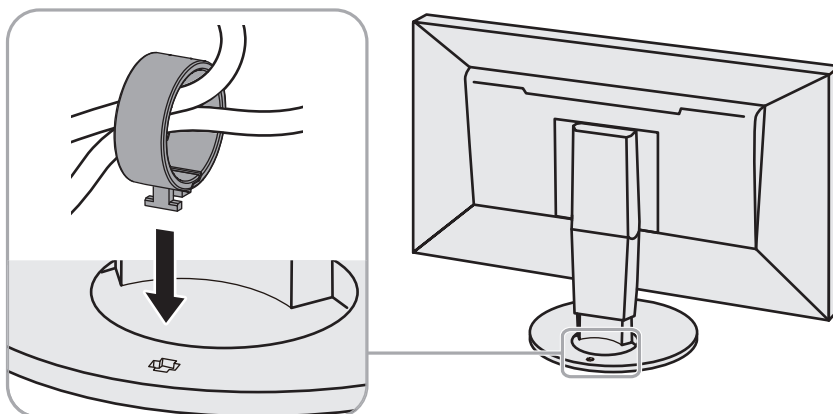

Poznámka

- Držák kabelu jde do stojanu vsunout vodorovně či souběžně. Orientaci držáku upravte podle směru vedení kabelů.

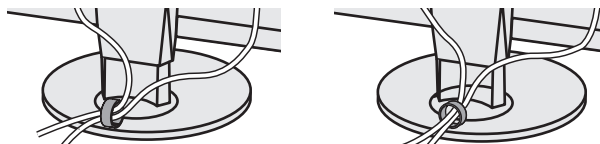

Postup při demontáži

1. Držák kabelů zavřete.

2. V této pozici vysuňte držák kabelu ze stojanu.

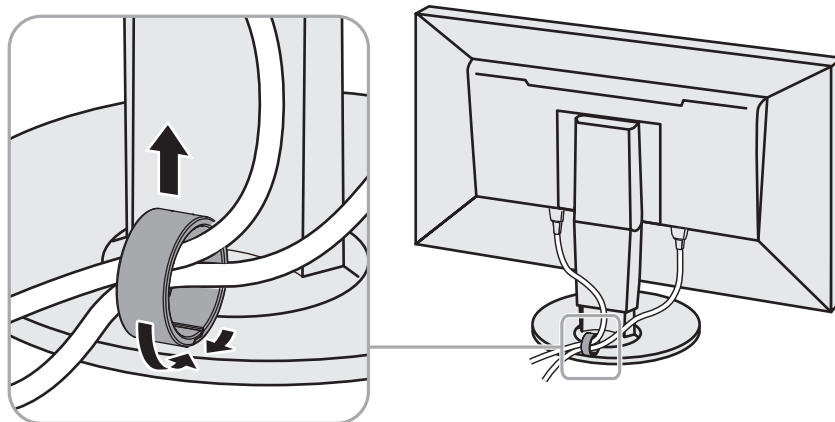

8-2. Připojení více externích zařízení

K výrobku je možno připojit více externích zařízení a přepínat zobrazení mezi nimi.

Příklady zapojení

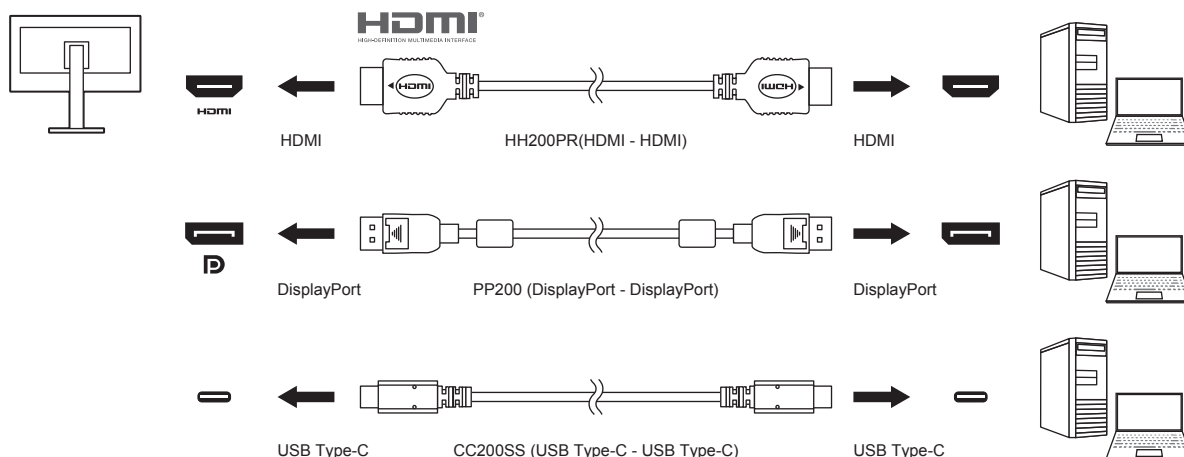

Poznámka

- Vstupní signál se změní po každém klepnutí na tlačítko () na přední straně monitoru. Více informací naleznete v kapitole „2-2. Přepínání vstupních signálů“ (str. 17).
- Konektor, přes který jsou vstupní signály, je rozpoznán automaticky a obraz se zobrazí se na obrazovce. Více informací naleznete v kapitole „Auto Input Detection“ (str. 34).

8-3. Použití USB rozbočovače

Tento přístroj je vybaven vestavěným USB rozbočovačem. Monitor funguje jako USB rozbočovač v případě, že je připojen k externímu zařízení s podporou připojení více USB zařízení. Funkce USB rozbočovače podporuje jak kabely typu USB (UU200SS), tak USB-C (CC200SS).

● Postup při zapojení

1. Propojte USB kabelem výstupní USB port externího zařízení a vstupní USB port (USB-B nebo USB-C) monitoru.

Pro připojení k vstupnímu konektoru USB-B použijte kabel USB.

Pro připojení k vstupnímu konektoru USB-C použijte kabel USB-C.

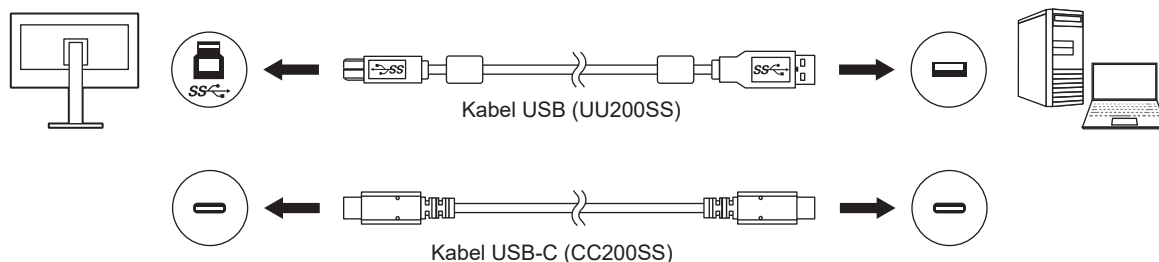

Umístění vstupních konektorů USB-B a USB-C je popsáno v kapitole „Zezadu“ (str. 8).

Poznámka

- Aktivní vstupní port USB (konektor USB-B nebo konektor USB-C) se liší v závislosti na vstupním signálu. Pokud je připojený port USB deaktivován, změňte nastavení podle pokynů v kapitole „USB Selection“ (str. 31).

2. Připojte USB zařízení do USB portu (výstupního) na monitoru.

Upozornění

- Tento monitor nemusí pracovat správně se všemi externími zařízeními, OS nebo periferními zařízeními. S dotazy na kompatibilitu periférií s USB se obraťte na jejich výrobce.
- Konektor USB-C na monitoru nefunguje jako výstupní USB port.
- I v případě, že je monitor v úsporném režimu, budou zařízení připojená přes rozhraní USB fungovat. Z tohoto důvodu se může spotřeba monitoru měnit i v úsporném režimu v závislosti na připojených USB zařízeních.
- Při vypnutí hlavního vypínače nebudou zařízení připojená do USB portů pracovat.

Poznámka

- Tento přístroj podporuje specifikaci USB 3.1 Gen 1. Vysokorychlostní datová komunikace je možná připojením periferního zařízení a konektoru USB typu A na zadní straně monitoru (modrý konektor) pomocí USB kabelu, který podporuje USB 3.1 Gen 1.
- Pokud periferní zařízení podporuje USB 2.0, připojte ke konektoru USB typu A na spodní straně zadní strany monitoru (černý konektor) a použijte USB 2.0.

8-4. Technické údaje

LCD panel	Typ		IPS (antireflexní)	
	Podsvícení		LED s širokým rozsahem barevného gamutu	
	Velikost		68,4 cm (26,9 palce)	
	Rozlišení		3840 bodů × 2160 řádků	
	Zobrazovací plocha (H × V)		596,2 mm × 335,3 mm	
	Rozteč bodů		0,155 mm × 0,155 mm	
	Hustota pixelů		164 ppi	
	Zobrazitelné barvy		Přibližně 1073,74 milionů barev (10bitové barvy)	
	Pozorovací úhel (H × V, typicky)		178° / 178°	
	Kontrastní poměr (typicky)		1000:1 (při nastavení „DUE Priority“ na „Brightness“)	
	Doba odezvy (typicky)		Černá → bílá → černá: 16 ms Šedá-šedá: 10 ms	
	Zobrazený barevný gamut (typicky)		Poměr NTSC 103 % Pokrytí Adobe® RGB: 99 %	
	Videosignály	Vstupní rozhraní		USB-C (kompatibilní s DisplayPort Alt Mode, HDCP 1.3) × 1 DisplayPort (kompatibilní s HDCP 1.3) × 1 HDMI (HDCP 1.4, HDCP 2.2, kompatibilní s Deep Color)*1 × 1 *1 Konektor nepodporuje funkci HDMI CEC (funkce pro společné ovládání).
		Horizontální frekvence		USB-C (režim DisplayPort Alt): 25 kHz až 137 kHz DisplayPort: 25 kHz až 137 kHz HDMI: 15 kHz až 135 kHz
Vertikální frekvence		USB-C (režim DisplayPort Alt): 23 Hz až 61 Hz (720 × 400: 69 Hz až 71 Hz) DisplayPort: 23 Hz až 61 Hz (720 × 400: 69 Hz až 71 Hz) HDMI: 23 Hz až 61 Hz (720 × 400: 69 Hz až 71 Hz)		
Snímkový synchronizační režim		23,75 Hz až 30,5 Hz, 47,5 Hz až 61,0 Hz		
Bodová frekvence (max.)		USB-C (režim DisplayPort Alt): 598,3 MHz DisplayPort: 598,3 MHz HDMI: 600 MHz		
USB	Počet portů	Vstupní	USB-C (USB 3.1 Gen 1) × 1 USB-B (USB 3.1 Gen 1) × 1	
		Výstupní	USB-A (USB 3.1 Gen 1) × 2 USB-A (USB 2.0) × 2	
	Standard		USB Specification Revision 3.1 Gen 1 USB Specification Revision 2.0	
	Přenosová rychlost		5 Gbps (perfektní)*2, 480 Mbps (vysoká), 12 Mbps (plná), 1,5 Mbps (nízká) *2 Výstupní konektor (USB 2.0) nepodporuje přenosovou rychlost 5 Gbps.	
	Dodávaný proud	Upstream	USB-C (USB 3.1 Gen 1): Maximálně 60 W	
		Výstupní	USB-A (USB 3.1 Gen 1): Maximálně 900 mA na 1 port USB-A (USB 2.0): Maximálně 500 mA na 1 port	
Napájení	Vstup		100–240 Vst ±10 %, 50/60 Hz, 1,65 A – 0,75 A	
	Maximální příkon		162 W a méně	
	Úsporný režim		1,0 W nebo méně (vstup DisplayPort, při nastavení „Compatibility Mode“ na „Off“ a bez připojeného zařízení USB)	
	Pohotovostní režim		1,0 W nebo méně (žádný vstupní signál, při nastavení „Compatibility Mode“ na „Off“ a bez připojeného zařízení USB)	

Mechanické vlastnosti	Vnější rozměry	Minimální výška	638 mm × 404,1 mm × 265 mm (Š × V × H) (Sklápění: 0°)
		Maximální výška	638 mm × 570 mm × 269,1 mm (Š × V × H) (Sklápění: 35°)
	Vnější rozměry (bez stojanu)		638 mm × 378,2 mm × 75 mm (Š × V × H)
	Čistá hmotnost		cca 10,3 kg
	Čistá hmotnost (bez stojanu)		cca 6,7 kg
	Nastavení výšky		155 mm (při sklopení 0°) / 145 mm (při sklopení 35°)
	Sklápění		Nahoru 35°, dolů 5°
	Otáčení		344°
	Vertikální otáčení		90° (doprava)
Požadavky na provozní prostředí	Teplota		0–35 °C
	Vlhkost		20 % až 80 % R.H. (nekondenzující)
	Tlak vzduchu		540 až 1060 hPa
Prostředí při přepravě/skladování	Teplota		-20 – 60 °C
	Vlhkost		10 % až 90 % R.H. (nekondenzující)
	Tlak vzduchu		200 až 1060 hPa

● Příslušenství

Aktuální informace o příslušenství naleznete na našich webových stránkách (www.eizoglobal.com).

Ochranné známky

HDMI, High-Definition Multimedia Interface a logo HDMI jsou ochranné známky nebo registrované ochranné známky společnosti HDMI Licensing, LLC v USA a dalších zemích.

Symbol shody DisplayPort a logo VESA jsou registrované ochranné známky společnosti Video Electronics Standards Association.

Logo SuperSpeed USB Trident je registrovaná ochranná známka společnosti USB Implementers Forum, Inc.



Logo USB Power Delivery Trident jsou obchodními známkami společnosti USB Implementers Forum, Inc.



DICOM je registrovaná ochranná známka Národní asociace elektrotechnických výrobců pro své standardní publikace týkající se digitální komunikace lékařských informací.

Kensington a MicroSaver jsou registrované ochranné známky společnosti ACCO Brands Corporation.

Thunderbolt je registrovaná ochranná známka společnosti Intel Corporation v USA a ostatních zemích.

Microsoft a Windows jsou registrované ochranné známky společnosti Microsoft Corporation v USA a dalších zemích.

Adobe je registrovaná ochranná známka společnosti Adobe Systems Incorporated v USA a ostatních zemích.

Apple, macOS, Mac OS, OS X, Macintosh a ColorSync jsou registrované ochranné známky společnosti Apple Inc.

ENERGY STAR je registrovaná ochranná známka společnosti United States Environmental Protection Agency v USA a dalších zemích.

EIZO, logo EIZO, ColorEdge, CuratOR, DuraVision, FlexScan, FORIS, RadiForce, RadiCS, RadiNET, Raptor a ScreenManager jsou registrované ochranné známky společnosti EIZO Corporation v Japonsku a dalších zemích.

ColorEdge Tablet Controller, ColorNavigator, EIZO EasyPIX, EcoView NET, EIZO Monitor Configurator, EIZO ScreenSlicer, G-Ignition, i•Sound, Quick Color Match, RadiLight, Re/Vue, SafeGuard, Screen Administrator, Screen InStyle, ScreenCleaner a UniColor jsou ochranné známky společnosti EIZO Corporation.

Všechny ostatní názvy společností a výrobků jsou ochrannými známkami nebo registrovanými ochrannými známkami příslušných vlastníků.

Licence

Font použitý v systému tohoto produktu byl navržen společností Ricoh Industrial Solutions Inc.

